

CN/GB/DE/FR/ES/IT/RU/LATAM

Clip-on Thermal Imaging Attachment Quickstart Guide

V1.0 202207

Thank you for purchasing this product. Please read this Guide first and keep it properly for future reference.

The picture is for reference only, the product shall prevail in kind.

- CONTENT -

CN	前串式红外热像仪快速操作指南.....	1-13
GB	Clip-on Thermal Imaging Attachment Quickstart Guide	15-30
DE	Schnellstartanleitung für den aufsteckbaren Wärmebildaufsatz	31-49
FR	Guide de démarrage rapide de l'accessoire de l'imagerie thermique à clipser	51-69
ES	Guía Rápida de Accesorios para Visor Térmico con Clip	71-88
IT	Guida Rapida di accessorio di dispositivo di immagine termiche clip-on	89-105
RU	Инструкция по быстрому запуску съёмной тепловизионной насадки	107-125
LATAM	Guía Rápida de Accesorios para Cámara Termográfica con Clip.....	127-144

- 重要说明 -

本手册为一个系列产品的通用手册,这意味着您收到的特定型号产品可能与手册图片存在差异,请以收到实物为准。

本用户手册是为方便用户使用和了解本公司产品而整理,我们将尽最大的努力保证本手册内容的准确性,但仍不能保证本手册内容的完备性,因为我们的产品一直在持续的更新和升级,本公司保留随时修改而不另行通知的权利。

- FCC WARNING -

This device complies with part 15 of the FCC Rules.

Operation is subject to the following two conditions:

(1) This device may not cause harmful interference ,and (2) this device must accept any interference received, including interference that may cause undesired operation.

- 注意事项 -

危险

- 1) 请按照本手册中说明的方法为电池充电, 并请遵照充电步骤和注意事项。错误的充电会导致电池变热, 损坏甚至造成人体受伤;
- 2) 在任何时候都不要尝试打开或拆解电池, 一旦电池发生泄露导致液体进入人眼, 应该立刻用清水冲洗眼睛, 且进行医学护理。

警告

- 1) 在使用设备时请尽量保持稳定, 避免剧烈晃动;
- 2) 不要在超出设备许可的工作温度或储存温度环境中使用或存放仪器;
- 3) 不要将设备直接对准很高强度的热辐射源, 例如太阳, 激光器, 点焊机等;
- 4) 不要堵塞设备上的孔;
- 5) 不要敲打, 扔掷或震动仪器和配件, 以免造成损坏;
- 6) 请勿自行拆卸本机, 这有可能造成设备损坏, 并丧失保修权利;
- 7) 不要将有溶解性或类似的液体用于设备, 线缆, 这可能会导致设备的损坏;
- 8) 请不要在超过设备使用工作温度的环境下使用该设备, 这可能会造成设备的损坏;

- 9) 擦拭本设备时请遵照以下措施：
- 非光学表面：在必要时可以使用干净柔软的布擦拭热像仪的非光学表面；
 - 光学表面：使用热像仪时请避免弄脏镜头的光学表面，特别要避免用手触碰镜头，因手上的汗迹会在镜头玻璃上留下痕迹且可能会腐蚀玻璃表面的光学镀膜层。当光学镜头表面受到污染时，使用专业镜头纸小心的擦拭；
- 10) 不要将电池置于高温环境或靠近高温物体；
- 11) 不要使电池的正负极短路；
- 12) 不要将电池置于潮湿环境或水中。

注意

- 1) 不要将设备暴露在灰尘或潮湿的环境中。
在有水的环境中使用时，应避免水溅到仪器上。在不使用仪器时应盖上镜头盖；
- 2) 当不使用本设备时，请将仪器和所有配件放置在专用包装箱内；
- 3) 避免将随机的SD卡挪做他用；
- 4) 长时间使用目镜会导致目镜对比度降低，画面变白，可切换为LCD屏显示，一段时间后再切为目镜显示。

- 物品清单 -

标配件:



携行包

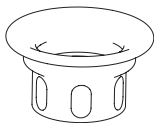

眼罩



18650电池

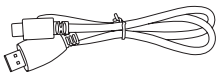

7芯转USB连接线

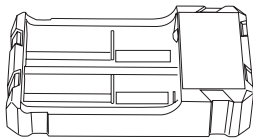

电池充电器

选配件:

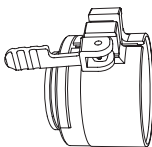

转接环

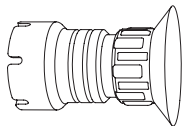

外接目镜

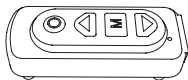

蓝牙遥控器

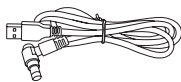

视频线

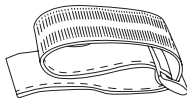

魔术贴

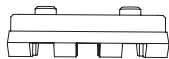

皮卡导轨

- 产品部件介绍 -

本手册适用于本系列多款机型,图示仅为其中一款机型。

TA系列是适用白光瞄准镜的红外热成像配件,具有无需校准,使用便捷等特点。成像画质优异,外形小巧轻便,坚固耐用,能适用于各种环境。

皮卡导轨接口

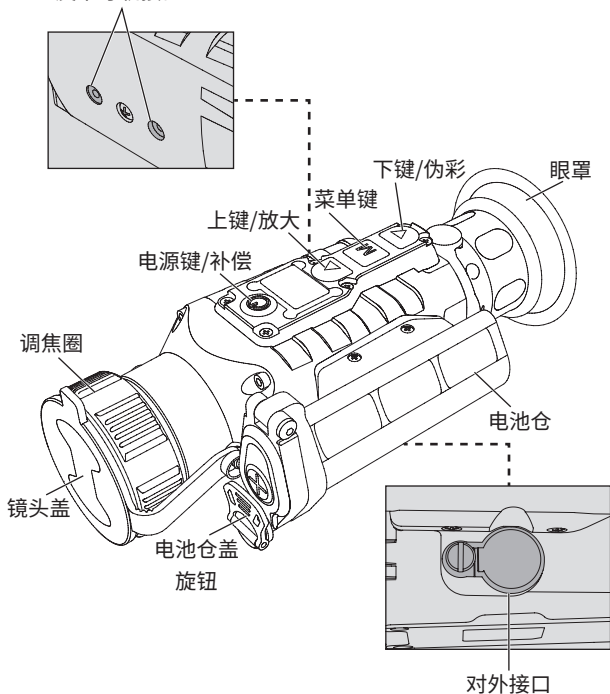

- 快速操作说明 -

按键	当前设备状态	短按	长按
电源键	开机 (菜单未显示)	补偿	Display off/关机
	关机	/	开机
	Display off	Display on	按下按键时 Display on
	开机 (菜单显示)	返回上级菜单	取消菜单显示 Display off/关机
上键	开机且处于菜单未调出状态	放大 1×/2×/4×/(8x) 循环	/
	开机且处于菜单状态	切换菜单选项	/
菜单键 (M键)	开机 (菜单未调出)	切换模式, 自然/增强/高亮	进入菜单
	菜单栏显示	当前选项确认,同时 返回上一级菜单	不保存当前设置并 返回或退出菜单
下键	开机且处于菜单未调出状态	切换伪彩模式,白 热,黑热,红热,铁红, 蓝热,绿热	/
	开机且处于菜单状态	切换菜单选项	/

【按键说明】

1. 开机

长按电源键，直至目镜中出现开机画，则红外枪瞄镜开机成功。

2. 关机

· 手动关机：

长按电源键，显示关机进度条，持续至进度条走完关机成功。

· 自动关机：

在设置的自动关机时间内，无任意键操作，则自动关机。

3. Display off

长按电源键，显示关机进度条，在进度条完成前，松开电源键，则取消关机，进入Display off模式。

4. Display on

在Display on模式下，按任意键，唤醒屏幕。

5. 补偿

开机且处于菜单未调出状态时，短按电源键，完成相应的补偿动作（自动补偿除外）。

6. 放大

开机且处于菜单未调出状态时，短按上键，成像画面以1x、2x、4x(8X)循环显示。

开机且处于菜单状态，短按电源键，进行菜单切换。

7. 场景模式

开机且处于菜单未调出状态时，短按菜单键（M键），可切换自然/增强/高亮场景模式。

8. 伪彩模式

开机且处于菜单未调出状态时，短按下键，可切换白热、黑热、红热、铁红、蓝热、绿热伪彩模式。

- 白热：高温目标为白色，低温为黑色。
- 黑热：对白热Y8图像进行反向，高温目标为黑色。
- 红热：高温显示为红色，背景白色。
- 铁红：高温为白色，背景为铁红，低温为黑色。
- 蓝热：高温为白色，背景为蓝色。
- 绿热：高温显示为白色，背景为绿色。

9. 菜单功能

开机且处于菜单状态，短按菜单键（M键），当前选项确认，同时返回上一级菜单；长按菜单键（M键），不保存当前设置并返回或退出菜单。

开机且处于菜单未调出状态时，长按菜单键（M键），调出菜单选项。

图标	图标含义	图标	图标含义
	返回		探测器亮度
	屏幕亮度		画面坐标选择
	补偿方式		画面坐标调整
	补偿成功		返回并保存

	快门补偿		X方向移动
	场景补偿		Y方向移动
	视频输出		白热
	热点追踪		黑热
	蓝牙		红热
	自动休眠		铁红
	自动关机		蓝热
	恢复默认值		绿热
	探测器对比度		增强
	自然		蓝牙连接成功
	高亮		禁止开启蓝牙
	关		开
	否		是

- **返回:**可直接退出菜单。
- **屏幕亮度:**可调节屏幕亮度, 1-10个等级可调。
- **补偿方式:**可设置自动补偿/场景补偿/快门补偿三种补偿方式。
- **视频输出:**可开启/关闭视频输出;视频输出开启时, 屏幕右下角会显示。
- **热点追踪:**可设置开关, 热点追踪开启时, 十字光标追踪场景中温度最高的点。
- **蓝牙:**

蓝牙开时, 会搜索连接蓝牙遥控器, 连接成功后, 可使用蓝牙遥控器控制热像仪上按键的所有功能(开关机功能除外)。

蓝牙开启后:提示”蓝牙遥控器搜索中…”, 提示消失后, 蓝牙图标闪烁。

蓝牙连接成功:提示”蓝牙连接成功”, 提示消失后, 蓝牙图标一直显示。

蓝牙连接失败:提示”蓝牙连接失败”, 提示消失后, 无蓝牙图标显示。
- **自动休眠:**可设置自动休眠时间, 设置时间内无任意操作, 则进入休眠状态。
- **自动关机:**可设置自动关机时间, 设置时间内无任意操作, 则进入自动关机状态。
- **恢复默认值:**可选择是否恢复默认值。选择‘是’, 所有参数恢复到出厂设置;选择‘否’则取消操作。

- **探测器对比度:**可调节图像对比度等级,1~10级可调整。
- **探测器亮度:**可调节图像对亮度等级,1~10级可调整。

⚠ 注:对比度和亮度调节后的值会保存在当前场景模式下。

- **画面坐标选择:**可保存三组OLED画面位置数据,每组画面位置均可以独立调整,使用画面移动功能前,请先选择需要调节的位置编号。
- **画面坐标调整:**辅助调节光轴。

出厂时,产品光轴已校准,画面中心坐标为(0,0)。若在使用过程中出现光轴偏移,可紧急使用此功能纠偏。

⚠ 注:画面移动为辅助功能,请在需要时使用。

- **电量显示**

当热像仪处于开启状态,电池电量等级变化时,电量标识显示于屏幕的右上角,电量标识点亮的部分显示电池剩余电量。

开机进入实时画面后,屏幕右上角会显示上述电量等级相对应图标。

电量等级如下:



电量高



电量中高



电量中



电量中低





电量低



电量不足

⚠ 注1.电量低时,请及时更换电池!

⚠ 注2.在使用充电电池时,电量满格的时间会比较长,即  切换到  间隔的时间相对于其它电量等级切换的时间会比较长!

-常见故障排除指南-

1、设备无法开机

解决方法:更换电池或连接适配器供电

2、设备无法拍照/录像

解决方法:设备内部存储空间已满,需格式化内存卡或断开设备与电脑的连接

3、设备显示时间与实际时间显示不符

解决方法:在菜单中重新设置设备的时间日期

4、使用过程中屏幕熄灭

解决方法:短按任意键唤醒休眠点亮屏幕

5、使用时设备成像模糊不清

解决方法:转动镜头手动进行调焦,直至显示清晰

-贮存和运输-

下面是关于产品的正确贮存和运输方法。为预防危险、防止财产受到损失等，使用设备前请仔细阅读本说明书并在使用时严格遵守，阅读后请妥善保存说明书。

1. 贮存

- 经包装后的产品贮存环境为-30°C~60°C、相对湿度不超过95%、无凝结无腐蚀性气体、通风良好、清洁的室内。
- 请固定间隔3个月取出充电一次。

2. 运输

运输流通中应防雨淋、水浸、倒放，不应有剧烈振动和冲击，搬运过程中要小心轻放，严禁抛摔。

- IMPORTANT NOTES -

This Guide is a general guide for a series of products, which means that the specific model you receive may differ from the pictures in the Guide. The actual product you receive shall prevail.

This user guide is organized for the users to use and understand our products. We will do our best to ensure the accuracy of the contents of this guide, however, we still cannot guarantee the completeness of the contents thereof. As our products are subject to continuous upgrading, we reserve the right to modify this Guide from time to time without prior notice.

- FCC WARNING -

This device complies with part 15 of the FCC Rules.

Operation is subject to the following two conditions:

(1) This device may not cause harmful interference, and (2) this device must accept any interference received, including interference that may cause undesired operation.

- NOTICE -

 DANGER

- 1) Please charge the battery according to the methods described in the guide, and follow the charging steps and precautions. Improper charging will cause overheating, damage or even human injury.
- 2) Do not try to open or disassemble the battery at any time. Once the battery leaks and the spill enters the human eye, wash the eyes with clean water immediately and take medical care.

 WARNING

- 1) When using the device, please try to keep it stable and avoid violent shaking.
- 2) Do not use or store the instrument in an environment that exceeds the allowable working temperature or storage temperature of the device.
- 3) Do not directly aim the device at high-intensity thermal radiation sources, such as the sun, lasers, spot welding machines, etc..
- 4) Do not block the holes on the device.
- 5) Do not knock, throw or vibrate instruments and accessories to avoid damage.
- 6) Do not disassemble the device by yourself, which

may cause damage to the device and loss of warranty rights.

- 7) Do not use soluble or similar liquids on device and cables, which may cause damage to the device.
- 8) Please do not use the device in an environment that exceeds the operating temperature of the device, which may cause damage to the device.
- 9) Please observe the following measures when wiping this device:
 - Non-optical surface: use a clean soft cloth to wipe the non-optical surface of the thermographic camera when necessary.
 - Optical surface: when using the thermographic camera, please avoid polluting the optical surface of the lens, especially avoid touching the lens with your hands, because the sweat on your hands will leave traces on the lens glass and may corrode the optical coating on the glass surface. If the surface of the optical lens is contaminated, use special lens paper to wipe it carefully.
- 10) Do not put the battery in high-temperature environment or close to high-temperature objects.
- 11) Do not short circuit the positive and negative poles

of the battery.

- 12) Do not put the battery in wet environment or water.

 **NOTE**

- 1) Do not expose the device to dust or humid environment. When using in the environment with water, avoid splashing water on the device. Cover the lens cover when the device is not used.
- 2) When this device is not used, please put the device and all accessories in a special packing box.
- 3) Avoid using SD cards for other purposes.
- 4) Using the eyepiece for a long time will reduce the contrast, and the image will turn white. You can switch to LCD display, and then to eyepiece display after a period of time.

- LIST OF PARTS -

Standard parts:

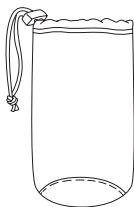

BAG

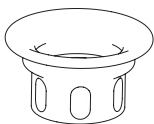

EYEPIECE



18650 BATTERY

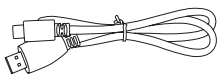

7-PIN USB CABLE

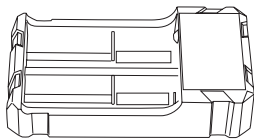

BATTERY CHARGER

Options:

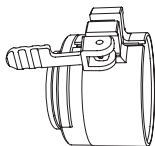

ADAPTER RING

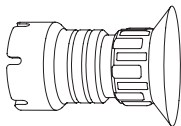

EXTERNAL EYEPIECE

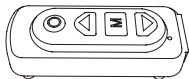

**BLUETOOTH REMOTE
CONTROL**

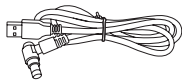

VIDEO CABLE

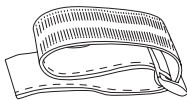

**HOOK-AND-LOOP
FASTENER**

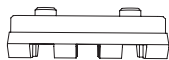

PICATINNY RAIL

- INTRODUCTION TO PRODUCT COMPONENTS -

This guide is applicable to multiple products of this series, and the illustration is only for one of them. TA series is a thermal imaging attachment suitable for day sight scope, without calibration and convenient in use. With excellent imaging quality, compact and light shape, it is durable and can be applied to various environment.

PICATINNY RAIL INTERFACE

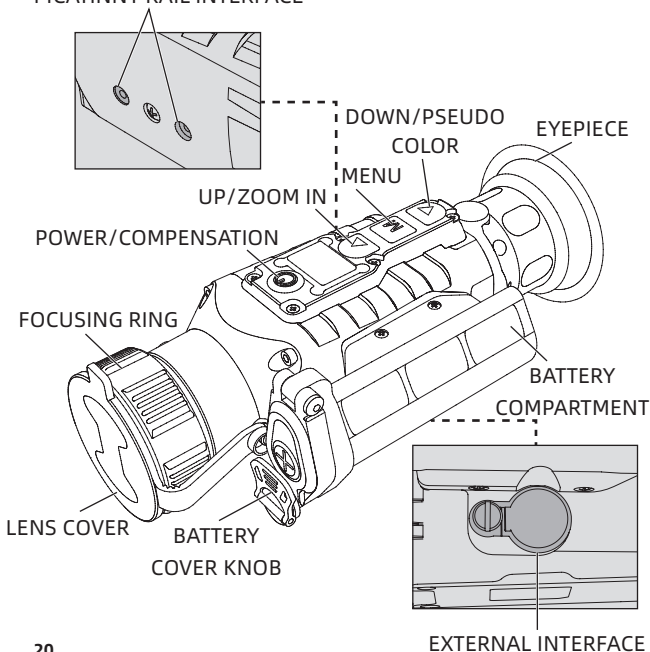

- QUICKSTART INSTRUCTIONS -

Buttons	Current status	Short press	Long press
Power	Power on (No menu display)	Compensation	Display off/ Power off
	Power off	/	Power on
	Display off	Display on	Display on when the button is pressed
	Power on (Menu display)	Return to previous menu	Display off/ Power off
Up	Power on and the menu is not called out	Zoom in 1×/2×/4×(/ 8×) cycle	/
	Power on and in menu state	Toggle menu options	/
Menu (M button)	Power on (Menu not called out)	Toggle mode, natural/ enhanced/ highlighted	Enter menu
	Menu display	Confirm the current option and return to the previous menu at the same time	Do not save the current settings and return or exit from the menu
Down	Power on and the menu is not called out	Switch to pseudo color mode, white hot, black hot, red hot, iron red, blue hot, green hot	/
	Power on and in menu state	Toggle menu options	/

[BUTTON DESCRIPTION]**1. Power on:**

Long press the Power button until the startup screen appears in the eyepiece, then the infrared sight is turned on successfully.

2. Power off:**• Manual power off:**

Long press the Power button to display the shutdown progress bar until the progress bar is completed and the shutdown is successful.

• Automatic power off:

If there is no button operation within the set automatic shutdown time, it will power off.

3. Display off:

Long press the Power button to display the shutdown progress bar. Before the progress bar is completed, release the Power button to cancel the shutdown and enter the Display off mode.

4. Display on

In Display on mode, press any button to wake up the screen.

5. Compensation

When the device is turned on and the menu is not called out, short press the Power button to complete the

corresponding compensation action (except automatic compensation).

6. Zoom in

When the device is turned on and the menu is not called out, short press the Up button, and the image will be displayed in 1x, 2x, 4x (8x) cycles. When the device is turned on and in the menu state, short press the Power button to switch the menu.

7. Scene mode

When the device is turned on and the menu is not called out, short press the Menu button (M button) to switch to Natural/Enhanced/Highlighted scene mode.

8. Pseudo color mode

When the device is turned on and the menu is not called out, short press the Down button to switch to the pseudo color mode such as white hot, black hot, red hot, iron red, blue hot, and green hot.

- White hot: the high temperature target is white, and low temperature is black.
- Black hot: reverse the white hot Y8 image, and the high-temperature target is black.
- Red hot: the high temperature is displayed in red with white background.
- Iron red: the high temperature is white, the









background is iron red, and low temperature is black.



























- Blue hot: the high temperature is white and the background is blue.
- Green hot: the high temperature is displayed in white and the background is green.

9. Menu functions

When the device is turned on and in the menu state, short press the Menu button (M button), confirm the current option, and return to the previous menu at the same time; long press the Menu button (M button), and do not save the current settings and return or exit from the menu.

When the device is turned on and the menu is not called out, long press the Menu button (M button) to call up the menu options.

Icon	Meaning	Icon	Meaning
	Return		Detector brightness
	Screen brightness		Image coordinate selection
	Compensation mode		Image coordinate adjustment
	Compensation successful		Return and save

	Shutter compensation		Move in X direction
	Scene compensation		Move in Y direction
	Video output		White hot
	Hotspot tracking		Black hot
	Bluetooth		Red hot
	Automatic sleep		Iron red
	Automatic shutdown		Blue hot
	Restore defaults		Green hot
	Detector contrast		Enhanced
	Natural		Bluetooth pairing succeeded
	Highlight		Disable Bluetooth
	Turn off		Turn on
	No		Yes

- **Return:** exit from the menu directly.
- **Screen brightness:** the screen brightness can be adjusted from level 1 to 10.
- **Compensation mode:** three compensation modes can be set, automatic compensation, scene compensation and shutter compensation.
- **Video output:** video output can be turned on/off; when the video output is turned on, it will be displayed in the lower right corner of the screen.
- **Hotspot tracking:** the switch can be set. When hot spot tracking is turned on, the crosshairs track the point with the highest temperature in the scene.
- **Bluetooth:**

When Bluetooth is turned on, it will search and connect the Bluetooth remote control. After the connection is successful, you can use the Bluetooth remote control to control all functions of the buttons on the thermographic camera (except the ON/OFF function).

After Bluetooth is turned on: prompt "Bluetooth remote control is searching...", and after the prompt disappears, the Bluetooth icon flashes.

Bluetooth pairing succeeded: the prompt of "Bluetooth pairing succeeded" will appear. After the

prompt disappears, the Bluetooth icon will always be displayed.

Bluetooth pairing failed: the prompt of "Bluetooth pairing failed" will appear. After the prompt disappears, no Bluetooth icon is displayed.

- **Automatic sleep:** the automatic sleep time can be set. If there is no operation within the set time, it will enter the sleep state.
 - **Automatic shutdown:** the automatic shutdown time can be set. If there is no operation within the set time, it will enter the automatic shutdown state.
 - **Restore defaults:** you can choose whether to restore defaults. Select 'Yes' to restore all parameters to factory settings; select No to cancel the operation.
 - **Detector contrast:** the image contrast can be adjusted from level 1-10
 - **Detector brightness:** the image brightness can be adjusted from level 1 to 10.
-  **Note: the contrast and brightness after adjustment will be saved in the current scene mode**
- **Image coordinate selection:** position data can be saved for up to three sets of OLED image and the positions of each set of image can be adjusted separately. Please select the position number to

be adjusted before using the image translation function.

- **Image coordinate adjustment:** Assist in adjusting the optical axis.

When leaving the factory, the optical axis of the product has been calibrated, and the center coordinate of the image is (0,0). If the optical axis shifts during use, this function can be used urgently to correct the deviation.

⚠ Note: image translation is an auxiliary function. Please use it when necessary.

- **Battery life**

When the thermographic camera is turned on and the battery life changes, the battery life icon is displayed in the upper right corner of the screen, and the lit part of the icon shows the remaining power. After starting up and entering the real-time screen, the icon corresponding to the above battery life will be displayed in the upper right corner of the screen.

The battery life is as follows:



High



Medium to high



Medium





Medium to low



Low



Extremely low

- ⚠ Note 1. Please replace the battery in a timely manner when the battery is low!**
- ⚠ Note 2. If a rechargeable battery is used, the time to charge the battery to full is relatively long, that is, the interval from  to  will be longer than that between other states!**

- TROUBLESHOOTING -

1. The device cannot be powered on

Solution: replace the battery or connect the adapter to the power supply

2. The device cannot take photos/videos

Solution: the internal storage space of the device is full. It is needed to format the memory card or disconnect the device from the computer

3. The display time of the device is inconsistent with the actual time

Solution: reset the time and date of the device in the menu

4. The screen goes black in use

Solution: short press any button to wake up sleep status and light up the screen

5. The imaging of the device is blurred in use

Solution: turn the lens for manual focusing until the image sharpens

- STORAGE AND TRANSPORTATION -

The following is about the correct storage and transportation methods of products. In order to prevent danger and property loss, please read this guide carefully before using the device and strictly observe it during use. Please keep this guide properly after reading.

Storage:

1. The packaged products shall be stored in a well-ventilated and clean room free of condensate and corrosive gas with an temperature of $-30^{\circ}\text{C}\sim 60^{\circ}\text{C}$ and a relative humidity not exceeding 95%.
2. Please charge it every 3 months.

Transportation:

During transportation, it shall be kept away from rain and water and shall not be placed upside down. There shall be no violent vibration and impact. It shall be handled with care and shall not be thrown.

- Wichtige Hinweise -

Dieses Handbuch ist ein allgemeines Handbuch für eine Reihe von Produkten. Das erhaltene spezifische Produktmodell kann sich von der Abbildung im Handbuch unterscheiden. Bitte beziehen Sie sich auf das tatsächlich erhaltene Produkt.

Dieses Benutzerhandbuch wurde erstellt, um Benutzern die Verwendung und das Verständnis der Produkte des Unternehmens zu erleichtern. Wir werden unser Bestes tun, um die Richtigkeit des Inhalts dieses Handbuchs sicherzustellen. Da unsere Produkte ständig aktualisiert und verbessert werden, kann die Vollständigkeit des Inhalts dieses Handbuchs nicht garantiert werden. Das Unternehmen behält sich das Recht vor, jederzeit ohne vorherige Ankündigung Änderungen vorzunehmen.

- FCC WARNING -

This device complies with part 15 of the FCC Rules.

Operation is subject to the following two conditions:

(1) This device may not cause harmful interference, and (2) this device must accept any interference received, including interference that may cause undesired operation.

- Vorsichtsmaßnahmen -

Gefahr

- 1) Bitte laden Sie den Akku wie in diesem Handbuch beschrieben auf und befolgen Sie die Ladeschritte und Vorsichtsmaßnahmen. Durch unsachgemäßes Laden kann sich der Akku erhitzen, beschädigt oder sogar verletzt werden;
- 2) Versuchen Sie niemals, den Akku zu öffnen oder zu zerlegen. Wenn der Akku ausläuft und Flüssigkeit in die Augen gelangt, spülen Sie die Augen sofort mit sauberem Wasser aus und suchen Sie einen Arzt auf.

Warnung

- 1) Versuchen Sie bei der Verwendung des Geräts, es so stabil wie möglich zu halten und heftiges Schütteln zu vermeiden.
- 2) Verwenden oder lagern Sie das Gerät nicht in einer Umgebung, die die zulässige Betriebs- oder Lagertemperatur des Geräts überschreitet.
- 3) Richten Sie das Gerät nicht direkt auf hochintensive Wärmestrahlungsquellen, wie Sonne, Laser, Punktschweißgeräte usw..
- 4) Blockieren Sie nicht die Löcher am Gerät.

- 5) Schlagen, werfen oder stoßen Sie Instrumente und Zubehör nicht, um Schäden zu vermeiden.
- 6) Demontieren Sie die Maschine nicht selbst, da dies zu Schäden am Gerät und zum Erlöschen der Garantierechte führen kann.
- 7) Verwenden Sie keine löslichen oder ähnlichen Flüssigkeiten auf dem Gerät, den Kabeln, die das Gerät beschädigen können.
- 8) Bitte verwenden Sie das Gerät nicht in einer Umgebung, die die Betriebstemperatur des Geräts übersteigt, was zu Schäden am Gerät führen kann.
- 9) Befolgen Sie diese Schritte, wenn Sie dieses Gerät wischen:
 - Nicht-optische Oberflächen: Wischen Sie die nicht-optischen Oberflächen der Kamera bei Bedarf mit einem sauberen, weichen Tuch ab.
 - Optische Oberfläche: Vermeiden Sie bei der Verwendung der Wärmebildkamera eine Verschmutzung der optischen Oberfläche des Objektivs. Vermeiden Sie insbesondere, das Objektiv mit Ihren Händen zu berühren, da Schweiß an Ihren Händen Spuren auf dem Objektivglas hinterlässt und die optische Beschichtung auf der Glasoberfläche

angreifen kann. Wenn die Oberfläche der optischen Linse verschmutzt ist, wischen Sie sie vorsichtig mit einem professionellen Linsentuch ab.

- 10) Legen Sie den Akku nicht in eine Umgebung mit hoher Temperatur oder in die Nähe eines Objekts mit hoher Temperatur.
- 11) Schließen Sie Plus- und Minuspol des Akkus nicht kurz.
- 12) Setzen Sie den Akku nicht Feuchtigkeit oder Wasser aus.

Hinweis

- 1) Setzen Sie das Gerät weder Staub noch Feuchtigkeit aus. Vermeiden Sie bei der Verwendung in einer Wasserumgebung Wasserspritzer auf das Instrument. Decken Sie die Linse ab, wenn das Instrument nicht verwendet wird.
- 2) Wenn das Gerät nicht verwendet wird, legen Sie das Instrument und alle Zubehörteile bitte in eine spezielle Box.
- 3) Vermeiden Sie es, zufällige SD-Karten für andere Zwecke zu verwenden.
- 4) Die Verwendung des Okulars für längere Zeit führt

dazu, dass der Kontrast des Okulars abnimmt und der Bildschirm weiß wird. Es kann auf die LCD-Bildschirmanzeige und dann nach einer gewissen Zeit auf die Okularanzeige umgeschaltet werden.

- Artikelliste -

Standardzubehör:

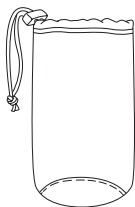

Tragetasche

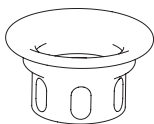

Augenmaske



18650 Akku

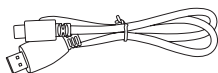

7-Dorn-zu-USB-Kabel

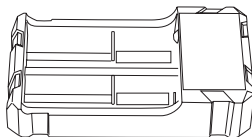

Akkuladegerät

Optionales Zubehör:

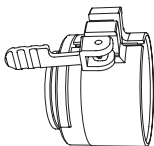

Adapterring

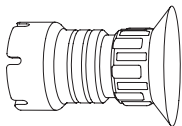

Externes Okular

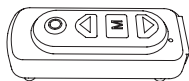

Bluetooth-
Fernbedienung

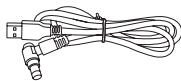

Videokabel

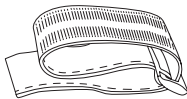

Klettverschluss

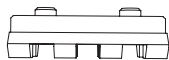

Picatinny-Schienen

- Produktteile Einführung -

Dieses Handbuch gilt für viele Modelle dieser Serie, und die Abbildung ist nur eines davon. Die TA-Serie ist ein Infrarot-Wärmebildzubehör, das für Weißlichtvisiere geeignet ist und es hat die Eigenschaften von keiner Kalibrierung und bequemer Verwendung. Die Abbildungsqualität ist ausgezeichnet, die Form ist klein und leicht, langlebig und es kann in verschiedenen Umgebungen verwendet werden.

Picatinny-Schienen-Schnittstelle

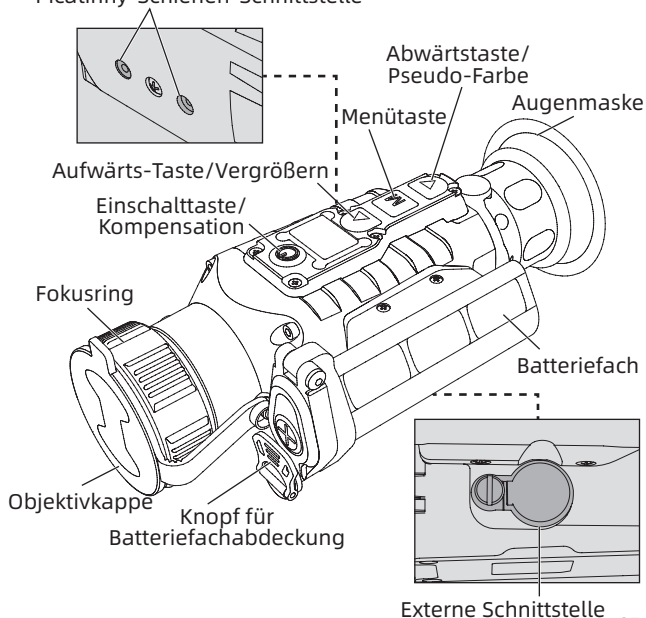

- Kurzbedienungsanleitung -

Taste	Aktueller Gerätestatus	Kurzes Drücken	Langes Drücken
Einschaltstaste	Einschalten (Menü nicht gezeigt)	kompensieren	Display off / Ausschalten
	Ausschalten	/	Einschalten
	Bildschirm ausgeschaltet	Bildschirm eingeschaltet	Wenn die Taste gedrückt wird, wird das Menü Display on
	Einschalten (Menüanzeige)	Zurück zum vorherigen Menü	Menüanzeige abbrechen Display off/ Ausschalten
Aufwärts-Taste	Einschalten und das Menü wird nicht aufgerufen	Vergrößern 1x/2x/4x (/8x) Schleife	/
	Eingeschaltet und im Menüstatus	Menüoptionen umschalten	/
Menütaste (M-Taste)	Einschalten (Menü nicht aufgerufen)	Umschaltmodus, Natürlich/ Erweitert/ Highlight	Menü eingeben
	Anzeige der Menüleiste	Bestätigen Sie die aktuelle Option und kehren Sie zum vorherigen Menü zurück	Kehren Sie zurück oder verlassen Sie das Menü, ohne die aktuellen Einstellungen zu speichern

Abwärtstaste	Einschalten und das Menü wird nicht aufgerufen	Schalten Sie Pseudo-Farbmodus um, Weißglut, Schwarzglut, Rotglut, Eisenrot, Blauglut, Grünlut	/
	Eingeschaltet und im Menüstatus	Menüoptionen umschalten	/

[Tastenbeschreibung]

1. Einschalten:

Halten Sie die Einschaltstaste gedrückt, bis das Boot-Bild im Okular erscheint, dann ist das Infrarotvisier erfolgreich eingeschaltet.

2. Ausschalten:

- **Manuelles Ausschalten:**

Halten Sie die Einschaltstaste gedrückt, um den Fortschrittsbalken für das Ausschalten anzuzeigen. Das Ausschalten ist erfolgreich, bis der Fortschrittsbalken beendet ist.

- **Automatisches Ausschalten:**

In der eingestellten automatischen Abschaltzeit wird es automatisch ausgeschaltet, wenn keine Tastenbetätigung erfolgt.

3. Display off:

Drücken Sie lange auf die Einschaltstaste, um den Fortschrittsbalken für das Ausschalten Display off.

4. Display on

Drücken Sie im Display-On-Modus eine beliebige Taste, um den Bildschirm zu aktivieren.

5. kompensieren

Wenn das Gerät eingeschaltet ist und das Menü nicht aufgerufen wird, drücken Sie kurz die Einschaltstaste, um die entsprechende Kompensationsaktion abzuschließen (außer automatischer Kompensation).

6. Vergrößern

Wenn es eingeschaltet ist und das Menü nicht aufgerufen wird, drücken Sie kurz die Aufwärtstaste, und der Bildgebungsbildschirm wird in Zyklen von 1x, 2x, 4x (8X) angezeigt. Schalten Sie das Gerät ein und drücken Sie im Menüstatus kurz die Einschaltstaste, um das Menü zu wechseln.

7. Szenenmodus

Wenn das Gerät eingeschaltet ist und das Menü nicht aufgerufen wird, drücken Sie kurz die Menütaste (M-Taste), um zwischen den Szenemodi Natürlich/Erweitert/Highlight umzuschalten.

8. Pseudo-Farbmodus

Wenn das Gerät eingeschaltet ist und das Menü nicht aufgerufen wird, drücken Sie kurz die Abwärtstaste, um zwischen den Pseudo-Farbmodi Weißhitze, Schwarzhitze, Rothitze, Eisenrot, Blauhitze und Grünhitze umzuschalten.

- **Weißhitze:** Ziele der hohen Temperatur sind weiß und Ziele der niedrigen Temperatur sind schwarz.
- **Schwarzhitze:** Invertieren Sie das Weißhitze-Y8-Bild. Ziel der hohen Temperatur ist schwarz.
- **Rothitze:** Hohe Temperaturen werden rot mit weißem Hintergrund angezeigt.
- **Eisenrot:** Hohe Temperaturen werden weiß mit eisenrotem Hintergrund angezeigt und niedrige Temperatur ist schwarz.
- **Blauhitze:** Hohe Temperaturen werden weiß mit blauem Hintergrund angezeigt.
- **Grünhitze:** Hohe Temperaturen werden weiß mit grünem Hintergrund angezeigt.

9. Menüfunktion

Schalten Sie das Gerät ein und es ist im Menüstatus. Drücken Sie die Menütaste (M-Taste) kurz, um die aktuelle Option zu bestätigen und gleichzeitig zum vorherigen Menü zurückzukehren; Drücken Sie lange

die Menütaste (M-Taste), um das Menü ohne Speichern der aktuellen Einstellungen zurückzukehren oder zu verlassen.

Wenn das Gerät eingeschaltet ist und das Menü nicht aufgerufen wird, drücken Sie lange die Menütaste (M-Taste), um die Menüoptionen aufzurufen.

Symbol	Symbolbedeutung	Symbol	Symbolbedeutung
	Rückkehr		Detektorhelligkeit
	Bildschirmhelligkeit		Bildschirmkoordinatenauswahl
	Kompensationsmethode		Bildschirmkoordinatenanpassung
	Kompensation erfolgreich		Zurückkehren und Speichern
	Shutter-Kompensation		Bewegen Sie sich in X-Richtung
	Szenekompensation		Bewegen Sie sich in Y-Richtung
	Videoausgabe		Weißhitze
	Hotspot-Tracking		Schwarzhitze
	Bluetooth		Rothitze
	Automatischer Schlaf		Eisenrot

	Automatisches Ausschalten		Blauhitze
	Standardeinstellungen wiederherstellen		Grünhitze
	Detektorkontrast		Erweitern
	Natürlich		Die Bluetooth-Verbindung ist erfolgreich
	Highlight		Bluetooth deaktivieren
	Aus		Ein
	Nein		Ja

- **Zurück:** Sie können das Menü direkt verlassen.
- **Bildschirmhelligkeit:** Einstellbare Bildschirmhelligkeit, 1-10 Stufen einstellbar.
- **Kompensationsmethode:** Sie können drei Kompensationsmethoden einstellen: automatische Kompensation/Szenenkompensation/Verschlusskompensation.
- **Videoausgabe:** Die Videoausgabe kann ein-/ausgeschaltet werden; wenn die Videoausgabe eingeschaltet ist, wird sie in der unteren rechten Ecke des Bildschirms angezeigt.

- **Hotspot-Tracking:** Sie können den Schalter einstellen. Wenn das Hotspot-Tracking eingeschaltet ist, verfolgt der Kreuzcursor den Punkt mit der höchsten Temperatur in der Szene.

- **Bluetooth:**

Wenn Bluetooth eingeschaltet ist, wird die Bluetooth-Fernbedienung gesucht und verbunden. Nach erfolgreicher Verbindung können Sie die Bluetooth-Fernbedienung verwenden, um alle Funktionen der Tasten an der Wärmebildkamera zu steuern (mit Ausnahme der Ein-/Ausschaltfunktion).

Nach dem Einschalten von Bluetooth: Die Aufforderung „Bluetooth-Fernbedienung sucht ...“.Nachdem die Aufforderung verschwindet, blinkt das Bluetooth-Symbol.

Bluetooth-Verbindung ist erfolgreich: Die Aufforderung „Bluetooth-Verbindung ist erfolgreich“; Nachdem die Aufforderung verschwunden ist, wurde das Bluetooth-Symbol immer angezeigt.

Bluetooth-Verbindung ist fehlgeschlagen: Aufforderung „Bluetooth-Verbindung fehlgeschlagen“, nachdem die Aufforderung verschwindet, wird kein Bluetooth-Symbol

angezeigt.

- **Automatischer Schlaf:** Sie können die automatische Schlafzeit einstellen. Wenn innerhalb der eingestellten Zeit keine Bedienung erfolgt, wechselt es in den Schlafzustand.
- **Automatisches Ausschalten:** Sie können die automatische Abschaltzeit einstellen. Wenn innerhalb der eingestellten Zeit keine Bedienung erfolgt, wechselt es in den automatischen Abschaltzustand.
- **Standardwert wiederherstellen:** Sie können wählen, ob der Standardwert wiederhergestellt werden soll. Wählen Sie „Ja“, um alle Parameter auf die Werkseinstellungen zurückzusetzen; wählen Sie „Nein“, um den Vorgang abubrechen.
- **Detektorkontrast:** Der Bildkontrast kann eingestellt werden. Es können 1 bis 10 Stufen eingestellt werden.
- **Detektorhelligkeit:** Die Helligkeitsstufe des Bildpaars kann von 1 bis 10 Stufen eingestellt werden.

 **HINWEIS: Die eingestellten Kontrast- und Helligkeitswerte werden im aktuellen Szenenmodus gespeichert.**

- **Bildschirmkoordinatenauswahl:** Drei Gruppen von OLED-Bildschirmpositionsdaten können gespeichert werden, und jede Gruppe von Bildschirmpositionen kann unabhängig angepasst werden. Bevor Sie die Bildschirmbewegungsfunktion verwenden, wählen Sie bitte die Positionsnummer aus, die angepasst werden soll.

- **Bildschirmkoordinateneinstellung:**

Hilfseinstellung der optischen Achse.

Beim Verlassen des Werks wurde die optische Achse des Produkts kalibriert und ist die Koordinate der Bildschirmmitte (0,0). Wenn die optische Achse während des Gebrauchs versetzt ist, können Sie diese Funktion verwenden, um die Abweichung zu korrigieren ein Notfall.

⚠ HINWEIS: Die Bildschirmbewegung ist eine Hilfsfunktion, bitte verwenden Sie sie bei Bedarf.

- **Leistungsanzeige**

Wenn die Wärmebildkamera eingeschaltet ist und sich der Batteriestand ändert, wird die Batterieanzeige in der oberen rechten Ecke des Bildschirms angezeigt. Der leuchtende Teil der Batterieanzeige zeigt die verbleibende

Batterieleistung an. Nach dem Einschalten und Aufrufen des Echtzeitbildschirms wird das entsprechende Symbol der obigen Batterieleistung in der oberen rechten Ecke des Bildschirms angezeigt.

Die Leistungsstufen sind wie folgt:



Hohe Leistung



Mittlere und Hohe Leistung



Mittlere Leistung



Niedrige und Mittlere Leistung





Niedrige Leistung



Unzureichende Leistung

⚠ HINWEIS 1. Wenn die Batterie schwach ist, tauschen Sie die Batterie bitte rechtzeitig aus!

⚠ HINWEIS 2. Bei Verwendung von wiederaufladbaren Batterien ist die Zeit zum vollständigen Aufladen der Batterie länger, d. h. die Umschaltzeit zwischen  und  ist länger als bei anderen Leistungsstufen!

- Allgemeine Anleitung zur Fehlerbehebung -

1. Das Gerät lässt sich nicht einschalten

Lösung: Ersetzen Sie die Batterie oder schließen Sie den Adapter an, um Strom zu liefern

2. Das Gerät kann keine Bilder/Videos aufnehmen

Lösung: Der interne Speicherplatz des Geräts ist voll, müssen Sie die Speicherkarte formatieren oder das Gerät vom Computer trennen

3. Die Geräteanzeigezeit stimmt nicht mit der tatsächlichen Zeitanzeige überein

Lösung: Uhrzeit und Datum des Geräts im Menü zurücksetzen

4. Der Bildschirm schaltet sich während des Gebrauchs aus

Lösung: Drücken Sie kurz eine beliebige Taste, um aus dem Ruhezustand aufzuwachen und den Bildschirm zu beleuchten

5. Das Gerätebild ist bei der Verwendung verschwommen

Lösung: Drehen Sie das Objektiv, um manuell zu fokussieren, bis das Bild klar ist

- Lagerung und Transport -

Im Folgenden geht es um die ordnungsgemäße Lagerung und den Transport des Produkts. Um Gefahren und Sachschäden vorzubeugen, lesen Sie bitte diese Anleitung vor Gebrauch des Gerätes sorgfältig durch und halten Sie sich während des Gebrauchs strikt daran.

Lagerung:

1. Die Lagerumgebung für verpackte Produkte beträgt $-30^{\circ}\text{C}\sim 60^{\circ}\text{C}$, die relative Luftfeuchtigkeit übersteigt 95 % nicht. Es gibt keine Kondensation und keine korrosiven Gase, und der Raum ist gut belüftet und sauber.
2. Bitte nehmen Sie es heraus und laden Sie es einmal alle 3 Monate auf.

Transport:

Während des Transports und der Zirkulation sollte es vor Regen, Eintauchen in Wasser und Umdrehen geschützt werden. Es sollte keine heftigen Vibrationen und Stöße geben.

- Explications importantes -

Il s'agit d'un manuel général pour une série de produits, ce qui signifie que le produit de modèle spécial que vous recevez peut être différent de l'image dans ce manuel, veuillez vous référer au produit réellement reçu.

Ce manuel de l'utilisateur est établi pour faciliter l'utilisation et la compréhension des produits de la société aux utilisateurs. Nous ferons de notre mieux pour garantir l'exactitude du contenu de ce manuel, mais nous ne pouvons pas garantir son exhaustivité, car nos produits ne cessent d'être mis à jour et mis à niveau, la société se réserve le droit de le modifier à tout moment sans notification.

- FCC WARNING -

This device complies with part 15 of the FCC Rules.

Operation is subject to the following two conditions:

(1) This device may not cause harmful interference, and (2) this device must accept any interference received, including interference that may cause undesired operation.

- Précautions -

Danger

- 1) Veuillez recharger la batterie selon la méthode décrite dans ce manuel et suivre les étapes et les précautions de recharge. Une recharge incorrecte peut faire chauffer la batterie, l'endommager ou même causer des blessures corporelles.
- 2) N'essayez à aucun moment d'ouvrir ou de démonter la batterie. Si la batterie fuit et que du liquide pénètre dans les yeux, il faut rincer immédiatement les yeux à l'eau propre et effectuer des soins médicaux.

Avertissement

- 1) Lors de l'utilisation de l'appareil, essayer de le maintenir aussi stable que possible et éviter les secousses violentes.
- 2) Ne pas utiliser ou stocker l'appareil dans un environnement de température supérieure à la température de fonctionnement ou de stockage autorisée de l'appareil.
- 3) Ne pas diriger l'appareil directement sur des sources de rayonnement thermique à haute intensité, telles que le soleil, le laser, la soudeuse

par points etc..

- 4) Ne pas boucher les trous sur l'appareil.
- 5) Ne pas frapper, lancer ou choquer l'appareil et les accessoires pour éviter toute détérioration éventuelle .
- 6) Ne pas démonter l'appareil par vous-même, ce qui pourrait endommager l'appareil et vous faire perdre le droit de garantie.
- 7) Ne pas utiliser de liquides solubles ou similaires sur l'appareil ou le câble, ce qui pourrait endommager l'appareil.
- 8) Ne pas utiliser cet appareil dans un environnement de température supérieure à la température de fonctionnement de l'appareil, ce qui pourrait endommager l'appareil.
- 9) Suivre les mesures suivantes lors de l'essuyage de cet appareil :
 - Surface non optique: essuyer la surface non optique de l'imageur thermique avec un chiffon propre et souple si nécessaire.
 - Surface optique : lors de l'utilisation d'imageur thermique, éviter de salir la surface optique de l'objectif, surtout éviter de toucher l'objectif avec les mains, car la sueur sur les mains

laissera des traces sur le verre de l'objectif et pourrait corroder le revêtement optique sur la surface du verre. Essuyer la surface de l'objectif optique soigneusement avec un papier spécial pour l'objectif lorsqu'elle est polluée.

- 10) Ne pas placer la batterie dans un environnement à haute température ou à proximité d'un objet à haute température.
- 11) Ne pas court-circuiter les pôles positif et négatif de la batterie.
- 12) Ne pas placer la batterie dans un environnement humide ou dans l'eau.

Nota

- 1) Ne pas exposer l'appareil à la poussière ou à l'humidité. Lors de l'utilisation dans un environnement avec de l'eau, éviter les éclaboussures d'eau sur l'appareil. Couvrir l'objectif lorsque l'appareil n'est pas utilisé.
- 2) Lorsque l'appareil n'est pas utilisé, veuillez mettre l'appareil et tous ses accessoires dans une boîte d'emballage spéciale.
- 3) Eviter d'utiliser la carte SD livrée avec l'appareil à

d'autres fins.

- 4) L'utilisation de l'oculaire pendant une longue période entraînera une diminution du contraste de l'oculaire et que l'écran deviendra blanc. Il peut être basculé en affichage de l'écran LCD, puis en affichage de l'oculaire après un certain temps.

- Liste des accessoires -

Accessoires standards:

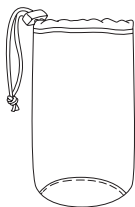

Sac

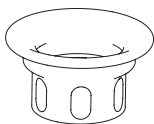

Masque pour les yeux



Batterie 18650

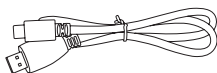

Câble adaptateur USD à 7 broches

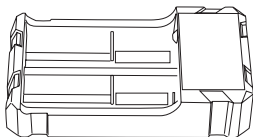

Chargeur de batterie

Accessoires optionnels:

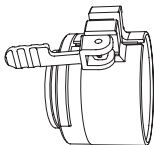

Bague
d'adaptation

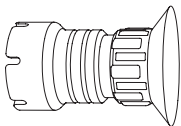

Oculaire externe

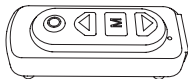

Télécommande
Bluetooth

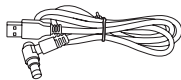

Câble vidéo

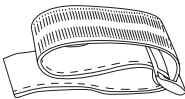

Bande auto-
agrippante

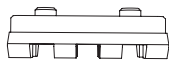

Rail Picaninny

- Présentation des composants du produit -

Ce manuel s'applique à plusieurs modèles de cette série et ce qui est indiqué sur la figure n'est qu'un modèle entre eux. La série TA est un accessoire d'imagerie thermique infrarouge adapté au viseur à lumière blanche et a les caractéristiques de non-calibrage, d'utilisation pratique etc. Avec une excellente qualité d'image, compacte, légère et durable, elle est adaptée à une variété d'environnements.

Interface du rail Picaninny

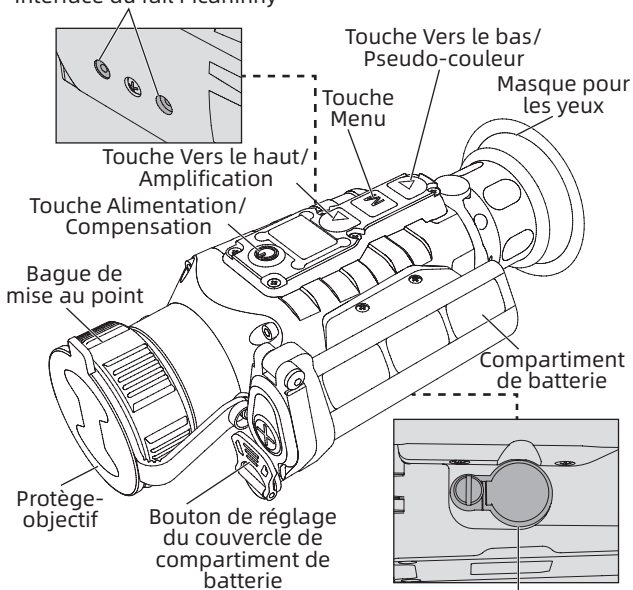

Interface externe

- Instructions pour les opérations rapides -

Touche	Etat actuel de l'appareil	Appui court	Appui long
Touche Alimentation	Allumé (menu non affiché)	Compenser	Display off/ éteindre
	Eteint	/	Allumer
	Display off	Display on	En appuyant sur la touche, Display on
	Allumé (menu affiché)	Retour au menu précédent	En annulant l'affichage du menu, Display off/éteindre
Touche Vers le haut	Allumé, mais menu non appelé	Amplifier 1x/2x/4x(/ 8x) circulation	/
	Allumé et dans l'état du menu	Basculer les options du menu	/
Touche Menu (Touche M)	Allumé (menu non appelé)	Basculer le mode, naturel/ amélioré/ surbrillant	Entrer dans le menu
	Barre de menu affichée	Confirmer l'option actuelle et revenir au menu précédent	Ne pas enregistrer le réglage actuel et revenir à ou quitter le menu

Touche Vers le bas	Allumé, mais menu non appelé	Basculer en mode pseudo-couleur, chaleur blanche, chaleur noire, chaleur rouge, rouge fer, chaleur bleue, chaleur verte	/
	Allumé et dans l'état du menu	Basculer les options du menu	/

[Descriptions des touches]

1. Allumage :

Appuyer sur et maintenir enfoncé la touche Alimentation jusqu'à ce que l'image d'allumage apparaisse dans l'oculaire, ce qui signifie que le viseur infrarouge est allumé avec succès.

2. Extinction :

- **Extinction manuelle :**

Appuyer sur et maintenir enfoncé la touche Alimentation pour afficher la barre de progression d'extinction jusqu'à ce que la barre de progression soit terminée, ce qui signifie que l'extinction est réussie.

- **Extinction automatique :**

Il n'y a pas d'opération sur toute touche dans le temps

défini pour l'extinction automatique, l'appareil sera éteint automatiquement.

3. Display off :

Appuyer sur et maintenir enfoncé la touche Alimentation pour afficher la barre de progression d'extinction, relâcher la touche Alimentation avant que la barre de progression aura été terminée pour annuler l'extinction et entrer dans le mode Display off.

4. Display on

En mode Display on, appuyer sur toute touche pour réveiller l'écran.

5. Compensation

Lorsque l'appareil est allumé et que le menu n'est pas appelé, appuyer brièvement sur la touche Alimentation pour terminer l'action de compensation correspondante (à l'exception de la compensation automatique).

6. Amplification

Lorsque l'appareil est allumé et que le menu n'est pas appelé, appuyer brièvement sur la touche Vers le haut, l'image s'affichera par cycles de 1x, 2x et 4x(8X). Lorsque l'appareil est allumé et dans l'état de menu, appuyer brièvement sur la touche Alimentation pour basculer le menu.

7. **Mode scène**

Lorsque l'appareil est allumé et que le menu n'est pas appelé, appuyer brièvement sur la touche Menu (touche M) pour basculer entre les modes de scène Naturel/amélioré/surbrillant.

8. **Mode pseudo-couleur**















Lorsque l'appareil est allumé et que le menu n'est pas appelé, appuyer brièvement sur la touche Vers le bas pour basculer entre les modes pseudo-couleur de chaleur blanche, chaleur noire, chaleur rouge, le rouge fer, chaleur bleue et chaleur verte.



















- **Chaleur blanche** : La cible à haute température est en blanc et la cible à basse température est en noir.
- **Chaleur noire** : Inverser l'image Y8 de chaleur blanche, la cible à haute température est en noir.
- **Chaleur rouge** : La haute température est affichée en rouge et le fond est en blanc.
- **Rouge fer** : La haute température est affichée en blanc, le fond est en rouge fer et la basse température est en noir.
- **Chaleur bleue** : La haute température est affichée en blanc et le fond est bleu.
- **Chaleur verte** : La haute température est affichée en blanche et le fond est vert.

9. Fonctions du menu

Lorsque l'appareil est allumé et dans l'état de menu, appuyer brièvement la touche Menu (touche M) pour confirmer l'option actuelle et retourner au menu précédent ; appuyer sur et maintenir enfoncé la touche Menu (touche M) pour ne pas enregistrer le réglage et revenir à ou quitter le menu.

Lorsque l'appareil est allumé et que le menu n'est pas appelé, appuyer sur et maintenir enfoncé la touche Menu (touche M) pour appeler les options du menu.

Icône	Signification de l'icône	Icône	Signification de l'icône
	Retour		Luminosité de la sonde
	Luminosité de l'écran		Choix des coordonnées d'image
	Mode de compensation		Réajustement des coordonnées d'image
	Compensation réussie		Retour et enregistrement
	Compensation de déclencheur		Déplacement dans la direction X
	Compensation de scène		Déplacement dans la direction Y
	Sortie vidéo		Chaleur blanche

	Suivi de points chauds		Chaleur noire
	Bluetooth		Chaleur rouge
	Sommeil automatique		Rouge fer
	Extinction automatique		Chaleur bleue
	Restauration de paramètres par défaut		Chaleur verte
	Contraste de la sonde		Amélioré
	Naturel		Connexion Bluetooth établie
	Surbrillant		Interdiction d'activer le Bluetooth
	Eteint		Allumé
	Non		Oui

- **Retour** : vous pouvez quitter directement le menu.
- **Luminosité de l'écran** : La luminosité de l'écran de niveau 1 à 10 est réglable.
- **Mode de compensation** : Trois modes de compensation peuvent être définies : compensation automatique/compensation de scène/

compensation de déclencheur.

- **Sortie de vidéo :** La sortie de vidéo peut être activée/désactivée ; lorsque la sortie de vidéo est activée, elle s'affiche dans le coin inférieur droit de l'écran.
- **Suivi de points chauds :** L'interrupteur peut être réglé. Lorsque le suivi de points chauds est activé, le curseur en croix suit le point avec la température la plus élevée de la scène.

- **Bluetooth :**

Lorsque le Bluetooth est activé, il recherche et connecte la télécommande Bluetooth. Une fois la connexion établie, vous pouvez utiliser la télécommande Bluetooth pour contrôler toutes les fonctions des touches sur l'imageur thermique (à l'exception de la fonction allumage/extinction).

Une fois le Bluetooth activé : il y a une invite « la télécommande Bluetooth est en train de rechercher ... », après la disparition de l'invite, l'icône Bluetooth clignote.

La connexion Bluetooth est établie : il y a une invite « la connexion Bluetooth est établie », après la disparition de l'invite, l'icône Bluetooth s'affiche toujours.

La connexion Bluetooth n'est pas établie : il y a une

invite « la connexion Bluetooth n'est pas établie », après la disparition de l'invite, l'icône Bluetooth ne s'affiche pas.

- **Sommeil automatique** : Le temps de sommeil automatique peut être défini. S'il n'y a aucune opération dans le temps défini, l'appareil entrera en état de sommeil.
 - **Extinction automatique**: Le temps d'extinction automatique peut être défini. S'il n'y a aucune opération dans le temps défini, l'appareil entrera en état d'extinction automatique.
 - **Rétablissement de paramètres par défaut** : Vous pouvez choisir de restaurer les paramètres par défaut. En choisissant « Oui », tous les paramètres sont restaurés aux réglages d'usine ; en choisissant « Non », l'opération est annulée.
 - **Contraste de la sonde** : Le contraste de l'image de niveau 1 à 10 est réglable.
 - **Luminosité de la sonde** : La luminosité de l'image de niveau 1 à 10 est réglable.
- ⚠ Nota : Les valeurs du contraste et de la luminosité après réglage seront enregistrées dans le mode de scène actuel.**
- **Choix de coordonnées de l'image** : Les données

de position de trois groupes d'images OLED peuvent être enregistrées, la position de chaque groupe d'images peut être réglée indépendamment. Avant d'utiliser la fonction de déplacement d'image, veuillez choisir le numéro de position à régler.

- **Réglage de coordonnées de l'image :** Réglage auxiliaire de l'axe optique.

Lors de sortir de l'usine, l'axe optique du projet a été étalonné, les coordonnées du centre de l'image sont de (0,0). Si l'axe optique est décalé dans l'utilisation, vous pouvez utiliser cette fonction pour corriger le décalage.

 **Nota: le déplacement d'image est une fonction auxiliaire, veuillez l'utiliser en cas de besoin.**

- **Affichage de la batterie**

Lorsque l'imageur thermique est allumé et que le niveau de la batterie change, l'indicateur de batterie s'affiche dans le coin supérieur droit de l'écran et la partie éclairée de l'indicateur de batterie indique la batterie restante. Après l'allumage et l'entrée dans l'image en temps réel, l'icône correspondant au niveau de batterie ci-dessus s'affiche dans le coin supérieur droit de l'écran.

Les niveaux de batterie sont indiqués ci-dessous :



Batterie forte



Batterie
moyennement
forte



Batterie
moyenne





Batterie
moyennement
faible



Batterie faible



Batterie
insuffisante

- ⚠ Nota 1: lorsque la batterie est faible, veuillez changer la batterie à temps !**
- ⚠ Nota 2: Lorsque vous utilisez la batterie rechargeable, le temps pour le niveau de puissance maximal sera assez long, c'est-à-dire que le temps pour passer de  à  sera plus long par rapport au passage entre les autres niveaux de batterie !**

- Guide d'élimination de défauts communs -

1. L'appareil ne peut pas être allumé.

Solution : Remplacer la batterie ou connecter l'adaptateur pour alimentation

2. L'appareil ne peut pas prendre de photos/vidéos.

Solution : L'espace de stockage interne de l'appareil est plein et vous devez formater la carte mémoire ou déconnecter l'appareil de l'ordinateur.

3. L'heure affichée de l'appareil ne correspond pas à l'heure réelle.

Solution : Régler l'heure et la date de l'appareil dans le menu.

4. L'écran est éteint au cours de l'utilisation.

Solution : Appuyer brièvement sur n'importe quelle touche pour sortir du mode sommeil et allumer l'écran.

5. L'image formée par l'appareil est flou lors de son utilisation.

Solution : Tourner l'objectif pour effectuer une mise au point manuelle jusqu'à ce que l'image est claire.

- Stockage et Transport -

Les méthodes correctes de stockage et de transport sont données ci-dessous. Pour éviter tout danger ou de prévenir toute perte matérielle, veuillez lire attentivement ce manuel avant toute utilisation de l'appareil, le respecter strictement dans l'utilisation et le conserver correctement après lecture.

Stockage:

1. Le produit emballé doit être stocké dans un environnement intérieur de température entre $-30^{\circ}\text{C}\sim 60^{\circ}\text{C}$, d'humidité ne dépassant pas 95%, sans condensation ni gaz corrosif, bien ventilé et propre.
2. Veuillez le sortir et recharger tous les 3 mois.

Transport:

Au cours du transport, le produit doit être protégé de la pluie, de l'immersion dans l'eau et de la mise à l'envers. Il ne doit pas y avoir de vibration ni choc violent. Il faut être prudent lors de la manutention et il est strictement interdit de le jeter et faire tomber.

- NOTA IMPORTANTE -

Este es un manual general para una serie de productos, lo que significa que el modelo de producto específico que recibes puede ser diferente de la imagen del manual. El producto que recibes es el que cuenta.

Este manual de usuario ha sido elaborado para facilitar a los usuarios el uso y la comprensión de nuestros productos. Haremos todo lo posible para asegurar la exactitud del contenido de este manual, pero no podemos garantizar su integridad, ya que nuestros productos se actualizan y mejoran constantemente y nos reservamos el derecho a realizar cambios en cualquier momento sin previo aviso.

- FCC WARNING -

This device complies with part 15 of the FCC Rules.

Operation is subject to the following two conditions:

(1) This device may not cause harmful interference, and (2) this device must accept any interference received, including interference that may cause undesired operation.

- PRECAUCIÓN -** Peligro**

- 1) Carga la batería de acuerdo con el método descrito en este manual y sigue los pasos y precauciones de carga. Una carga incorrecta puede hacer que la batería se caliente, se dañe o incluso cause lesiones a las personas;
- 2) No intentes abrir o desmontar la batería en ningún momento. En caso de que una fuga de la batería provoque la entrada de líquido en tus ojos, debes lavártelos con agua y recibir atención médica inmediatamente.

 Advertencia

- 1) Cuando utilices el dispositivo, intenta mantenerlo lo más estable posible, evita sacudidas violentas;
- 2) No utilices ni almacenes el dispositivo en un entorno que exceda la temperatura de funcionamiento o de almacenamiento permitida del dispositivo;
- 3) No apuntes el dispositivo directamente a fuentes de radiación térmica de alta intensidad, como el sol, láseres, soldadoras por puntos, etc.;
- 4) No atasques los orificios del dispositivo;
- 5) No golpees, arrojes ni agites el dispositivo y

accesorios para evitar daños;

- 6) No desmontes el dispositivo por tu cuenta, esto puede causar daños al dispositivo y perder los derechos de garantía;
- 7) No utilices líquidos solubles o similares para el dispositivo y cables, que pueden causar daños al dispositivo;
- 8) No utilices el dispositivo en un entorno que exceda la temperatura de funcionamiento del dispositivo, lo que puede causarle daños.
- 9) Sigue estas medidas cuando limpies el dispositivo:
 - Superficie no óptica: Usa un paño limpio y suave para limpiar la superficie no óptica del visor térmico cuando sea necesario;
 - Superficie óptica: Cuando utilices el visor térmico, evita ensuciar la superficie óptica de la lente, especialmente evita tocar la lente con las manos, ya que el sudor de las manos dejará marcas en el cristal de la lente y puede corroer la capa de revestimiento óptico del cristal. Cuando la superficie de la lente óptica esté contaminada, límpiala cuidadosamente con papel para lentes profesional;
- 10) No coloques la batería en un entorno de alta

temperatura o cerca de un objeto de alta temperatura;

- 11) No cortocircuites los polos positivo y negativo de la batería;
- 12) No coloques la batería en un entorno húmedo o en el agua.

ATENCIÓN

- 1) No expón el dispositivo a un entorno húmedo o con polvo. Si lo utilizas en un entorno con presencia de agua, evita que el dispositivo reciba salpicaduras de agua. Cubre la lente cuando el dispositivo no esté en uso;
- 2) Cuando el dispositivo no esté en uso, coloca el dispositivo y todos los accesorios en una caja de embalaje especial;
- 3) Evita utilizar la tarjeta SD que viene con el dispositivo para otros fines.
- 4) Si el ocular se usa durante mucho tiempo, su contraste se reducirá y la pantalla se volverá blanca. Se puede cambiar a la pantalla LCD y luego cambiar a la pantalla de ocular después de un período de tiempo.

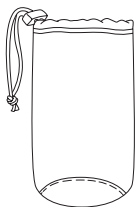
- LISTA DE CONTENIDOS -**Accesorios estándar:**

Bolso

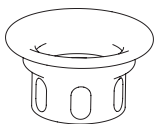

Copa ocular



Batería 18650

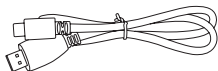

Cable de conexión a USB

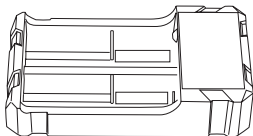

Cargador de batería

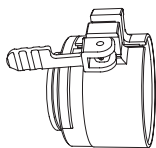
Accesorios opcionales:

Anillo adaptador

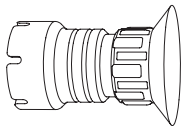

Ocular adicional

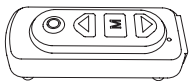
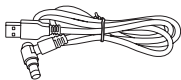
Mando a distancia
bluetooth

Cable de vídeo

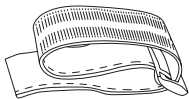
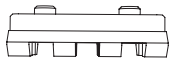
Sujetador
resellable

Riel Picatinny

- DESCRIPCIÓN DE LOS COMPONENTES DEL PRODUCTO -

Este manual es aplicable a muchos modelos de esta serie, y la imagen mostrada es solo de uno de ellos. La serie TA un accesorio de imagen térmica infrarroja adecuado para visores que es fácil de usar y no requiere calibración. La calidad de imagen es excelente, es pequeña, ligera y duradera y se puede usar en varios entornos.

Interfaz de riel Picatinny

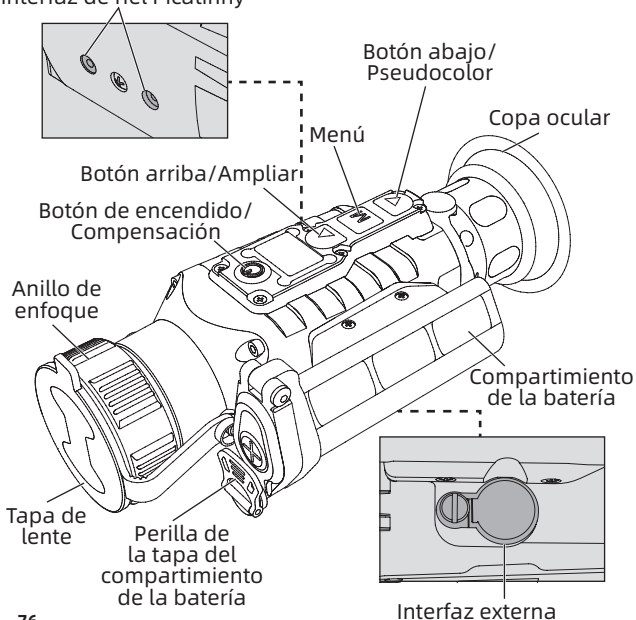

- GUÍA DE INICIO RÁPIDO -

Botón	Estado actual del dispositivo	Pulsar brevemente	Mantener pulsado
Botón de encendido	Encender (No se muestra en el menú)	Compensación	Display off/ Apagar
	Apagar	/	Encender
	Apagar pantalla	Encender la pantalla	Cuando se pulse el botón, la pantalla encenderá
	Encender (Se muestra en el menú)	Volver al menú anterior	Cancelar el menú Display off/Apagar
Botón arriba	Encendido y el menú no se abre	Ampliar 1x/2x/4x (/8x) cíclico	/
	Encendido y en estado de menú	Alternar opciones de menú	/
Menú (Botón M)	Encender (Menú no mostrado)	Alternar modo, Natural/ Mejorado/ Iluminado	Entrar en el menú
	Mostrar la barra de menú	Confirmar la opción actual y volver al menú anterior	Volver o salir del menú sin guardar la configuración actual

Botón abajo	Encendido y el menú no se abre	Alternar el modo de pseudocolor, calor blanco, calor negro, calor rojo, rojo hierro, calor azul, calor verde	/
	Encendido y en estado de menú	Alternar opciones de menú	/

[Descripción de botón]

1. Encender:

Mantén pulsado el botón de encendido hasta que aparezca la imagen de inicio en el ocular, y el visor térmico infrarrojo se enciende con éxito.

2. Apagar:

- **Apagar manualmente:**

Mantén pulsado el botón de encendido para mostrar la barra de progreso de apagado, que continúa hasta que se completa la barra de progreso y el apagado se realiza correctamente.

- **Apagado automático:**

En el tiempo de apagado automático configurado, si no se realiza ninguna operación, se apagará automáticamente.

3. Display off (apagado):

Mantén pulsado el botón de encendido para mostrar la barra de progreso de apagado. Antes de que se complete la barra de progreso, suelte el botón de encendido para cancelar el apagado e ingrese al modo de Display off.

4. Display on

En el modo Display on, pulsa cualquier botón para activar la pantalla.

5. Compensación

Cuando el dispositivo esté encendido y esté en el estado de menú no mostrado, pulsa brevemente el botón de encendido para completar la acción de compensación correspondiente (excepto la compensación automática).

6. Ampliar

Cuando el dispositivo esté encendido y esté en el estado de menú no mostrado, pulsa brevemente el botón arriba y la pantalla de imágenes se mostrará en ciclos de 1x, 2x, 4x (8X). Cuando el dispositivo esté encendido y esté en el estado del menú, pulsa brevemente el botón de encendido para cambiar el menú.

7. Modo de escena

Cuando el dispositivo esté encendido y esté en el estado de menú no mostrado, pulsa brevemente el botón de menú (botón M) para cambiar entre los modos de

escena natural/mejorado/iluminado.

8. Modo pseudocolor

Cuando el dispositivo esté encendido y esté en el estado de menú no mostrado, pulsa brevemente el botón abajo para cambiar entre los modos de calor blanco, calor negro, calor rojo, rojo hierro, calor azul y calor verde.

- **Calor blanco:** El objetivo de temperatura alta es blanco y el de temperatura baja es negro.
- **Calor negro:** Invierta la imagen Y8 de calor blanco, el objetivo de alta temperatura es negro.
- **Calor rojo:** El objetivo de temperatura alta se muestra en rojo con un fondo blanco.
- **Rojo hierro:** El objetivo de temperatura alta es blanco, el fondo es rojo hierro y el objetivo de temperatura baja es negro.
- **Calor azul:** El objetivo de temperatura alta es de color blanco con fondo azul.
- **Calor verde:** El objetivo de temperatura alta se muestran en blanco con un fondo verde.

9. Función de menú

Cuando el dispositivo esté encendido y en el estado del menú, pulsa brevemente el botón de menú (botón M) para confirmar la opción actual y volver al menú anterior al mismo tiempo; Mantén pulsado el botón de

menú (botón M) para volver o salir del menú sin guardar la configuración actual.

Cuando el dispositivo esté encendido y esté en el estado de menú no mostrado, mantén pulsado el botón de menú (botón M) para abrir las opciones del menú.

Icono	Significado de icono	Icono	Significado de icono
	Atrás		Brillo del detector
	Brillo de la pantalla		Selección de coordenadas de pantalla
	Método de compensación		Ajuste de coordenadas de pantalla
	Compensación exitosa		Volver atrás y guardar
	Compensación de obturador		Mover en la dirección X
	Compensación de escena		Mover en dirección Y
	Exportación de vídeo		Calor blanco
	Seguimiento de objetivo de alta temperatura		Calor negro
	Bluetooth		Calor rojo
	Reposo automático		Rojo hierro

	Apagado automático		Calor azul
	Restaurar los valores por defecto		Calor verde
	Contraste del detector		Mejorado
	Natural		Conexión de Bluetooth exitosa
	Iluminado		Encendido de bluetooth prohibido
	Apagar		Encender
	No		Sí

- **Atrás:** Puede salir directamente del menú.
- **Brillo de pantalla:** Brillo de pantalla ajustable, 1-10 niveles ajustables.
- **Método de compensación:** se pueden configurar tres tipos de compensación: compensación automática/compensación de escena/compensación de obturador.
- **Exportación de vídeo:** Se puede activar/desactivarla Cuando la exportación de vídeo está activada, se muestra en la esquina inferior derecha de la pantalla.

- **Seguimiento de objetivo de alta temperatura:** Se puede activar o desactivarlo. Cuando el seguimiento de objetivo de alta temperatura está activado, el cursor cruz rastrea el punto con la temperatura más alta en la escena.
- **Bluetooth:**

Cuando el Bluetooth esté activado, buscará y conectará el mando a distancia Bluetooth y cuando se conecte con éxito, todas las funciones de los botones del visor térmico se podrán controlar con el mando a distancia Bluetooth (excepto la función de encendido/apagado).

Después de activar el Bluetooth: Aparece el aviso "Buscando el mando a distancia Bluetooth...", el ícono de Bluetooth parpadea después de que desaparezca el aviso.

Conexión Bluetooth exitosa: Aparece el aviso "Conexión Bluetooth exitosa", después de que el aviso desaparece, el icono de Bluetooth se muestra todo el tiempo.

Conexión Bluetooth fallida: Aparece el aviso "Conexión Bluetooth fallida", una vez que desaparece el aviso, no se muestra ningún icono de Bluetooth.
- **Reposo automático:** Se puede configurar el tiempo

de reposo automático. Si no se realiza ninguna operación dentro del tiempo establecido, entrará en el estado de reposo.

- **Apagado automático:** Se puede configurar el tiempo de apagado automático. Si no se realiza ninguna operación dentro del tiempo establecido, entrará en el estado de apagado automático.
- **Restaurar los valores por defecto:** Puedes elegir si deseas restaurar o no los valores por defecto. Si seleccionas "Sí", todos los parámetros se restaurarán a la configuración de fábrica. Si seleccionas "No", la operación se cancelará.
- **Contraste del detector:** El nivel de contraste de la imagen es ajustable, de 1 a 10 niveles.
- **Brillo del detector:** el nivel de brillo de la imagen es ajustable, de 1 a 10 niveles.

⚠ Nota: Los valores ajustados de contraste y brillo se guardan en el modo de escena actual.

- **Selección de coordenadas de pantalla:** Se pueden guardar tres grupos de posiciones de la pantalla OLED, cada uno de los cuales se puede ajustar de forma independiente, por lo que se debe seleccionar el número de posición a ajustar antes de utilizar la función de movimiento de la pantalla.

- **Ajuste de coordenadas de pantalla:** Ajuste auxiliar del eje óptico.

El eje óptico del producto viene calibrado de fábrica con la coordenada del centro de la pantalla en (0,0). Esta función puede utilizarse en caso de emergencia si el eje óptico se desplaza durante el uso.

⚠ Nota: El movimiento de la pantalla es una función secundaria, por favor utilízala cuando sea necesario.

- **Indicación del nivel de la batería**

Cuando el visor térmico está encendido y el nivel de la batería cambia, el indicador del nivel de batería se muestra en la esquina superior derecha de la pantalla y la parte del indicador que se ilumina muestra el nivel de batería restante. Cuando se enciende la pantalla en directo, el ícono correspondiente al nivel de batería anterior se mostrará en la esquina superior derecha de la pantalla.

Los niveles de batería son los siguientes:



Nivel de batería
alto



Nivel de batería
medio-alto



Nivel de
batería
medio





Nivel de batería
medio-bajo



Nivel de batería
bajo



Nivel de
batería muy
bajo

- ⚠ Nota 1. Cuando el nivel de batería es bajo, reemplaza la batería a tiempo.**
- ⚠ Nota 2. Cuando se utilizan baterías recargables, la duración de la carga completa será mayor, es decir, el tiempo del cambio de  a  será mayor en comparación con otros niveles de carga.**

- GUÍA DE SOLUCIÓN DE PROBLEMAS COMUNES -

1. El dispositivo no se puede encender

Solución: Reemplazar la batería o conectar el adaptador a la fuente de alimentación.

2. El dispositivo no puede tomar fotos/grabar videos

Solución: La memoria interna del dispositivo está llena y es necesario formatear la tarjeta de memoria o desconectar el dispositivo del ordenador.

3. La hora mostrada en el dispositivo no coincide con la hora real.

Solución: Restablecer la hora y la fecha del dispositivo en el menú.

4. La pantalla se apaga durante el uso

Solución: Pulsar brevemente cualquier botón para desactivar el reposo e iluminar la pantalla.

5. Imágenes borrosas del dispositivo durante su uso

Solución: Girar la lente para enfocar manualmente hasta que la imagen sea clara.

- ALMACENAMIENTO Y TRANSPORTE -

Aquí encontrarás información sobre la forma correcta de almacenar y transportar el producto. Para evitar peligros y daños materiales, lee atentamente este manual antes de utilizar el dispositivo y síguelo, cuidadosamente cuando lo utilices. Después de leerlo, guárdalo correctamente.

Almacenamiento:

1. Después del envasado, el producto debe almacenarse en un lugar interior limpio y bien ventilado a una temperatura de -30°C a 60°C, con una humedad relativa no superior al 95%, sin condensación ni gases corrosivos.
2. Por favor, sácalo y recárgalo una vez cada tres meses.

Transporte:

En la circulación del transporte se debe evitar la lluvia, el agua, el estar boca abajo, no tener vibraciones y golpes violentos, manipular con cuidado y de forma suave, no arrojar ni dejar caer.

- Nota importante -

Il presente è un manuale generale di una serie di prodotti, ciò vuol dire che lo specifico prodotto ricevuto da Lei possa differire dalle immagini nel manuale, prevale il prodotto reale.

Il presente manuale è stato redatto per l'uso conveniente e il riconoscimento di prodotti di nostra azienda da parte degli utenti, cerchiamo di impegnarci alla precisione dei contenuti nel presente manuale però non possiamo garantire la completezza del presente manuale a causa del continuo aggiornamento e innovazione dei nostri prodotti, alla nostra azienda è riservato il diritto di modifica del manuale senza preavviso.

- FCC WARNING -

This device complies with part 15 of the FCC Rules.

Operation is subject to the following two conditions:

(1) This device may not cause harmful interference, and (2) this device must accept any interference received, including interference that may cause undesired operation.

- Precauzione -** Pericolo**

- 1) Caricare la batteria secondo le istruzioni del presente manuale e osservare le procedure e precauzioni di carica. Carica in maniera errata può causare il surriscaldamento e danneggiamento di batteria, addirittura il ferimento di corpo umano.
- 2) Non smantellare o disassemblare la batteria in qualsiasi caso, una volta il liquido viene in contatto con gli occhi a causa della perdita di batteria, sciacquare gli occhi immediatamente con l'acqua pulita e rivolgersi alla cura medica.

 Avvertimento

- 1) Mantenere il dispositivo il più stabile possibile durante l'uso e non agitare violentemente.
- 2) Non utilizzare o stoccare il dispositivo nell'ambiente di temperatura superiore a quella consentita.
- 3) Non puntare il dispositivo direttamente ai fonti termici forti, per esempio il sole, il laser, saldatore a punti ecc..
- 4) Non bloccare i fori sul dispositivo.
- 5) Non percuotere, tirare o scuotere il dispositivo o gli accessori per evitare il danneggiamento.

- 6) Non smantellare il presente dispositivo senza autorizzazione, ciò può causare il danneggiamento del dispositivo perdendo i diritti di garanzia.
- 7) Non applicare i liquidi solubili o liquidi simili al dispositivo o cavo, ciò può causare il danneggiamento del dispositivo.
- 8) Non utilizzare il dispositivo nell'ambiente di temperatura superiore a quella consentita, ciò può causare il danneggiamento del dispositivo.
- 9) Pulire il dispositivo osservando le seguenti procedure:
 - Superfici non ottiche: in caso necessario pulire le superfici del dispositivo termico non ottiche con il panno pulito e morbido.
 - Superfici ottiche: durante l'utilizzo del dispositivo, non sporcare la superficie ottica dell'obiettivo, specialmente non venire a contatto con le mani, perché il sudore sulle mani può lasciare le tracce sul vetro dell'obiettivo e corrompe i rivestimenti ottici delle superfici di vetro. In caso di inquinamento di superficie di obiettivo ottico, pulire attentamente con la carta speciale per l'obiettivo.
- 10) Non disporre la batteria nell'ambiente di alta

temperatura o vicino agli oggetti di alta temperatura.

- 11) Non mettere mai in corto circuito le estremità positive e negative della batteria.
- 12) Non disporre la batteria nell'ambiente umido o nell'acqua.

Attenzione

- 1) Non esporre il dispositivo nell'ambiente umido o polveroso. Non spargere l'acqua sul dispositivo durante l'uso nell'ambiente con la presenza di acqua. Quando non si utilizza il dispositivo, coprire l'obiettivo con il coperchio.
- 2) Quando non si utilizza il presente dispositivo, disporre il dispositivo e tutti gli accessori nella custodia speciale.
- 3) Non utilizzare la chiavetta di SD ad altri fini.
- 4) Utilizzo di lungo periodo può causare la riduzione di contrasto di oculare e lo sbiancamento di immagini, in questo caso cambiare la modalità alla visualizzazione di LCD, dopo un istante cambiare la modalità alla visualizzazione di oculare.

- Elenco -

Accessori standard:

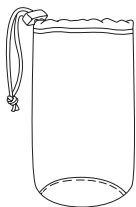

Custodia portatile

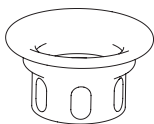

Conchiglia
oculare



Batteria 18650

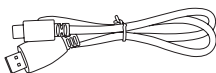

7 core cavo adattatore USB

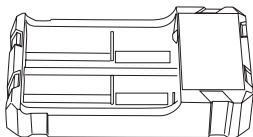

Caricabatterie

Accessori opzionali:

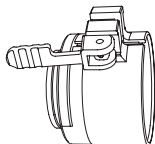

Adattatore

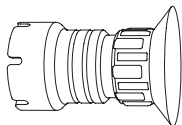

Oculare adattato

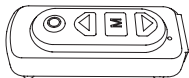

Telecomando
Bluetooth

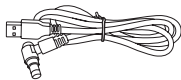

Cavo di video

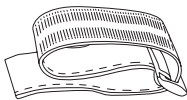

Chiusura a
strappo

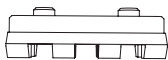

Guide Picatinny

- Introduzione delle parti di prodotto -

Il presente manuale è applicabile a diversi modelli, nell'immagine viene esposto solo uno dei modelli di prodotto. La serie di TA, è un accessorio di termografia a infrarossi applicabile al mirino ottico diurno che non richiede alcun aggiustamento aggiuntivo ed è facile da utilizzare. L'immagine formata è di qualità eccellente, la dimensione è piccola e facile da portare, il dispositivo è robusto e durevole, applicabile a diversi ambienti.

Interfaccia di guide Picatinny

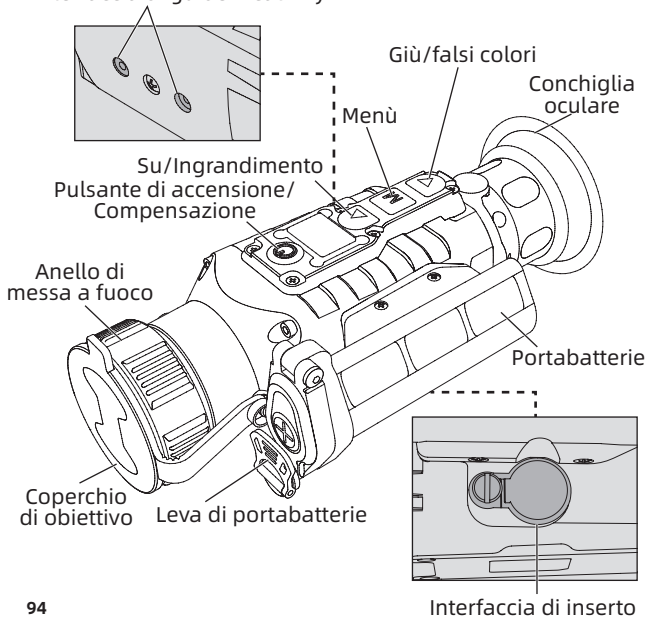

- Istruzione di accesso rapido -

Pulsante	Stato attuale di dispositivo	Breve pressione	Lunga pressione
Pulsante di accensione	Acceso (Menù non visualizzato)	Compensazione	Display off/ Spegnimento
	Spegnimento	/	Acceso
	Display off	Display on	Display on quando premere pulsante "Giù"
	Acceso (Menù visualizzato)	Tornare al menù precedente	Cancellare la visualizzazione di menù Display off/ Spegnimento
Su	Acceso e menù non richiamato	Ingrandimento 1x/2x/4x(/ 8x) Ripetitivo	/
	Acceso e menù richiamato	Commutare tra le opzioni di menù	/
Menù (Pulsante di M)	Acceso Menù non richiamato	Commutare le modalità, Originale/ Migliorato / Contraddistinto	Entrare in menù
	Visualizzazione di barra dei menù	Confermare la selezione e ritornare al menù precedente	Non salvare le impostazioni attuali e ritornare o uscire da menù

Pulsante giù	Acceso e menù non richiamato	Commutare la modalità di falsi colori, bianco caldo, nero caldo, rosso caldo, ferro rosso, blu caldo e verde caldo.	/
	Acceso e menù richiamato	Commutare tra le opzioni di menù	/

[Istruzione di pulsanti]

1. Accendere il dispositivo:

Tenere premuto il pulsante di accensione, fino a quando è visualizzato la schermata di avvio nell'oculare, il mirino di pistola a infrarossi è stato attivato.

2. Spegnimento:

- **Spegnimento manuale:**

Tenere premuto il pulsante di accensione, viene visualizzato l'indicatore di progresso, che dura fino alla fine del progresso ed il dispositivo è spento.

- **Spegnimento automatico:**

Nel tempo impostato per spegnere automaticamente, il dispositivo viene spento automaticamente senza nessuna operazione di pulsante.

3. Display off:

Tenere premuto il pulsante di accensione, viene visualizzato l'indicatore di progresso, rilasciare il pulsante premuto prima della fine del progresso, viene commutato alla modalità di Display off per annullare lo spegnimento del dispositivo.

4. Display on

Nella modalità di Display on, premere qualsiasi pulsante per riaccendere lo schermo.

5. Compensazione

Con il dispositivo acceso e menù non richiamato, premere brevemente il pulsante di accensione per completare la corrispettiva compensazione (esclusa la compensazione automatica).

6. Ingrandimento

Con il dispositivo acceso e menù non richiamato, premere brevemente il pulsante di Su per visualizzazione ciclica di immagini formate con 1x, 2x, 4x(8X). Con il dispositivo acceso e menù richiamato, premere brevemente il pulsante di accensione per commutare il menù.

7. Modalità Scena

Con il dispositivo acceso e menù non richiamato, premere brevemente il pulsante di menù (pulsante M) per commutare le modalità Scena di Originale/

Migliorato / Contraddistinto.

8. Modalità falsi colori

Con il dispositivo acceso e menù non richiamato, premere brevemente il pulsante di Giù per commutare le modalità di falsi colori di bianco caldo, nero caldo, rosso caldo, ferro rosso, blu caldo e verde caldo.

- **Bianco caldo:** obiettivo di alta temperatura è in bianco, obiettivo di bassa temperatura è in nero.
- **Nero:** inverso le immagini di bianco caldo Y8, obiettivo di alta temperatura è in nero.
- **Rosso caldo:** obiettivo di alta temperatura è in rosso, sfondo è in bianco.
- **Ferro rosso:** obiettivo di alta temperatura è in bianco, sfondo è in rosso, obiettivo di bassa temperatura è in nero.
- **Blu caldo:** obiettivo di alta temperatura è in bianco, sfondo è in blu.
- **Verde caldo:** obiettivo di alta temperatura è in bianco, sfondo è in verde.





9. Funzioni di menu

Con il dispositivo acceso e menù richiamato, premere brevemente il pulsante di menù (pulsante M) per confermare la selezione e ritornare al menù precedente; Tenere premuto il pulsante di menù (pulsante M), non

salvare le impostazioni attuali e ritornare o uscire da menù.

Con il dispositivo acceso e menù non richiamato, tenere premuto il pulsante di menù (pulsante M), richiamare le opzioni di menù.

Icone	Significati di icone	Icone	Significati di icone
	Ritornare		Luminosità di sensore
	Luminosità di schermo		Selezione di coordinate di immagine
	Modalità di compensazione		Aggiustamento di coordinate di immagine
	Compensazione completata		Ritornare e salvare
	Compensazione di otturatore		Spostamento in direzione X
	Compensazione di scena		Spostamento in direzione Y
	Uscita video		Bianco caldo
	Rintracciamento di punti termici		Nero caldo
	BLUETOOTH		Rosso caldo
	Standby automatica		Ferro rosso
	Spegnimento automatico		Blu caldo

	Ripristina impostazioni predefinite		Verde caldo
	Contrasto di sensore		Migliorato
	Originale		Bluetooth collegato
	Contraddistinto		Attivazione proibita di Bluetooth
	Spento		Acceso
	No		Sì

- **Ritornare:** si può uscire direttamente dal menù
- **Luminosità di schermo:** la luminosità di schermo è regolabile da livello 1 a livello 10.
- **Modalità di compensazione:** si può impostare tre modalità di compensazione di compensazione automatica/compensazione di scena / compensazione di otturatore.
- **Uscita video:** si può attivare/disattivare uscita video; quando è attivato l'uscita video, è visualizzato in basso a destra.
- **Rintracciamento di punti termici:** si può attivare o disattivare il rintracciamento di punti termici, quando è attivato, il cursore rintraccia il punto con la

temperatura più alta nella scena.

- **Bluetooth:**

Quando il Bluetooth è attivato, ricerca e collega il telecomando di Bluetooth, quando è collegato, è possibile di utilizzare tutte le funzioni dei pulsanti sul dispositivo termico (esclusi i pulsanti di accensione o spegnimento)

Quando è attivato il Bluetooth: indica "in corso di ricerca di telecomando di Bluetooth...", dopo l'indicazione, l'icona di Bluetooth lampeggia.

Quando è collegato il Bluetooth: indica "è collegato il Bluetooth", dopo l'indicazione, continua ad essere visualizzata l'icona di Bluetooth.

Quando è fallito il collegamento di Bluetooth: indica "è fallito il collegamento di Bluetooth ", dopo l'indicazione, è sparita l'icona di Bluetooth.

- **Standby automatica:** si può impostare il tempo di standby automatica, il dispositivo entrerà nello stato di standby automatica quando non ci sono nessuna operazioni entro il tempo impostato.
- **Spegnimento automatico:** si può impostare il tempo di spegnimento automatico, il dispositivo entrerà nello stato di spegnimento automatico quando non ci sono nessuna operazioni entro il tempo impostato.

- **Ripristina impostazioni predefinite:** è possibile di selezionare se ripristinare le impostazioni predefinite. Quando seleziona “sì”, ripristinare tutte le impostazioni predefinite; quando seleziona “no”, annullare le operazioni.
- **Contrasto di sensore:** è possibile di regolare il livello di contrasto di immagini, da livello 1 a livello 10.
- **Luminosità di sensore:** è possibile di regolare il livello di luminosità di immagini, da livello 1 a livello 10.

 **Nota: i valori dopo la regolazione di contrasto e luminosità, saranno salvati nell'attuale modalità di scena.**

- **Selezione di coordinate di immagine:** è possibile di salvare i dati di tre gruppi di posizione di immagine OLED, ogni gruppo di posizione di immagine è regolabile indipendentemente, prima dello spostamento di immagine, è necessario di selezionare il codice delle coordinate da regolare.
- **Aggiustamento di coordinate di immagine:** assistere alla regolazione dell'asse ottico.
Prima di consegnare dalla fabbrica, l'asse ottico di prodotti è stato calibrato, il centro di coordinate di immagine è (0,0). In caso di deviazione di asse

ottico nel corso di utilizzo, è possibile di ripristinare urgentemente con questa funzione.

⚠ Nota: lo spostamento di immagine è una funzione ausiliaria, utilizzarlo solo in caso di necessità.

- **Stato della batteria**

Con il dispositivo termico acceso, quando è variato lo stato della batteria, l'icona dello stato della batteria è visualizzata in alto a destra, la parte illuminata dell'icona dello stato della batteria è la batteria rimanente. Durante la visualizzazione di immagini in tempo reale, è visualizzata la corrispettiva icona del livello dello stato di batteria in alto a destra dello schermo.

Il livello dello stato di batteria come segue:



Livello alto dello stato di batteria



Livello medio-alto dello stato di batteria



Livello medio dello stato di batteria



Livello medio-basso dello stato di batteria





Livello basso dello stato di batteria



Livello insufficiente dello stato di batteria

⚠ Nota 1. Cambiare la batteria quando il livello dello

stato di batteria è basso!

- ⚠ Nota 2. Nel corso di carica, ci vuole più tempo per caricare la batteria fino a 100 %, cioè il tempo per passare da  a  è relativamente più lungo del tempo per passare agli altri livelli.**

- Indicazione per risoluzione di problemi frequenti -

1. Il dispositivo non si accende

Soluzione: cambiare la batteria o collegare l'adattatore per l'alimentazione.

2. E' inabile a scattare le foto/registrarre i video

Soluzione: lo spazio di memoria interna del dispositivo è esaurito, formattare la memoria o disconnettere il dispositivo dal computer.

3. Il tempo visualizzato nel dispositivo è incoerente a quello reale

Soluzione: impostare il tempo e la data del dispositivo nel menù.

4. Spegnimento di schermo nel corso di utilizzo

Soluzione: premere brevemente qualsiasi pulsante per riaccendere lo schermo.

5. L'immagine è sfocata durante l'uso del dispositivo

Soluzione: girare l'obiettivo manualmente per la messa a fuoco fino a quando l'immagine è focata.

- Stoccaggio e trasporto -

Di seguito sono i metodi corretti di stoccaggio e trasporto di prodotti. Per pervenire i pericoli, i danneggiamenti ecc., prima di utilizzare il dispositivo, leggere attentamente il presente manuale e osservare le istruzioni durante l'utilizzo del dispositivo, conservare in modo adeguato il presente manuale dopo la lettura.

Stoccaggio:

1. Stoccare il prodotto confezionato all'interno ventilato e pulito con l'ambiente di $-30^{\circ}\text{C}\sim 60^{\circ}\text{C}$, umidità inferiore a 95%, senza gas condensabili o corrosivi.
2. Togliere la batteria per la carica per una volta ogni 3 mesi.

Trasporto:

Trasportare il prodotto in condizione a prova di pioggia, acqua e inversione, evitare le scosse o gli urti violenti, muovere leggermente e evitare le forti sollecitazioni.

- Важное примечание -

Настоящее руководство является унифицированным руководством для серии продуктов, это означает, что продукт конкретной модели, который вы получили, может отличаться от изображения в руководстве, пожалуйста, обратитесь к фактическому полученному продукту.

Настоящее руководство пользователя организовано для удобства пользователей в использовании и понимании продукта нашей компании. Мы сделаем все возможное, чтобы обеспечить точность содержания настоящего руководства, но все же не можем гарантировать полноту его содержания, т.к. наши продукты постоянно обновляются и улучшаются, компания оставляет за собой право вносить изменения в любое время без предварительного уведомления.

- FCC WARNING -

This device complies with part 15 of the FCC Rules.

Operation is subject to the following two conditions:

(1) This device may not cause harmful interference, and (2) this device must accept any interference received, including interference that may cause undesired operation.

- Особые замечания -** Опасность**

- 1) Заряжайте аккумулятор в соответствии с методом, указанным в настоящем руководстве, и соблюдайте процедуру зарядки и замечания. Неправильная зарядка может вызвать нагрев, повреждение аккумулятора, а даже травму человека;
- 2) Ни в коем случае не пытайтесь вскрывать или разбирать батарею. Если батарея протекла и жидкость попала в глаза, немедленно промойте глаза чистой водой и обратитесь за медицинской помощью.

 Предупреждение

- 1) Держите устройство как можно более устойчивым и избегайте сильной тряски при его использовании;
- 2) Не используйте или храните прибор в среде с температурой, превышающей допустимую величину для его работы или хранения;
- 3) Не направляйте прибор прямо на источники интенсивного теплового излучения, такие как солнце, лазеры, точечные сварочные аппараты

и т. д.;

- 4) Не закрывайте отверстия в приборе;
- 5) Не ударяйте, бросайте и трясите прибор и его принадлежности во избежание его повреждения;
- 6) Не разбирайте данный прибор самостоятельно, что может привести к его повреждению и потере права на гарантийный ремонт;
- 7) Избегайте работы прибора и его кабеля в месте с растворимой или аналогичной жидкостью, что может привести к повреждению прибора;
- 8) Пожалуйста, не используйте данный прибор в среде с температурой, превышающей его рабочую величину, что может привести к повреждению прибора;
- 9) При протирании данного прибора соблюдайте следующие меры:
 - в отношении неоптической поверхности: при необходимости можно использовать чистую и мягкую ткань для протирания неоптической поверхности тепловизора;
 - в отношении оптической поверхности: избегайте загрязнения оптической поверхности объектива при использовании

тепловизора, особенно не прикасайтесь к объективу руками, потому что пот на руках оставит следы на стекле объектива и может вызвать коррозию оптического покрытия на стеклянной поверхности. Если поверхность оптического объектива загрязнена, осторожно протрите ее специальной оберточной бумагой для оптических стекол;

- 10) Не размещайте батарею в условиях высокой температуры или вблизи предметов с высокой температурой;
- 11) Не замыкайте накоротко положительный и отрицательный полюсы батареи;
- 12) Не помещайте батарею во влажную среду или воду.



Внимание

- 1) Не подвергайте прибор воздействию среды с пылью или влажной среды. При использовании в среде с водой избегайте брызг воды на прибор. Закройте крышку объектива, когда прибор не используется;
- 2) Когда данный прибор не используется, поместите его и все принадлежности в специальный

упаковочный ящик;

- 3) Избегайте использования случайной SD-карты для других целей;
- 4) Использование окуляра в течение длительного времени приведет к снижению контрастности окуляра и побелению кадра, можно переключить на отображение в ЖК-дисплее, а затем через некоторое время переключить на отображение в окуляре.

- Ведомость предметов -

Стандартные аксессуары:

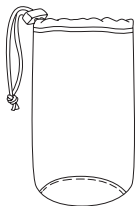

Сумка для переноски

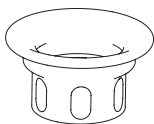

Наглазник



Батарея 18650

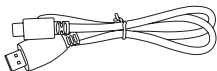

7-жильный USB-кабель

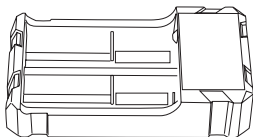

Зарядник батареи

Дополнительные аксессуары:

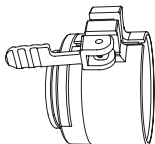

Переходное кольцо

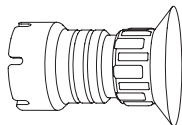

Внешний окуляр

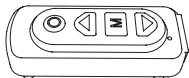

Дистанционный пульт Bluetooth

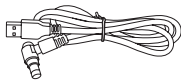

Видеопровод

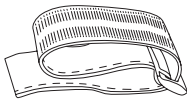

Липучка

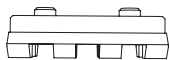

Направляющая пикатинни

- Введение компонентов продукта -

Настоящее руководство применимо ко многим моделям этой серии, а иллюстрация – только к одной из них. Серия TA представляет собой инфракрасный тепловизионный прибор, подходящий для прицелов с белым светом, не требующий калибровки и удобный в использовании. Качество изображения отличное, прибор небольшой и легкий, прочный и может использоваться в различных условиях.

Интерфейс для направляющей пикатинни

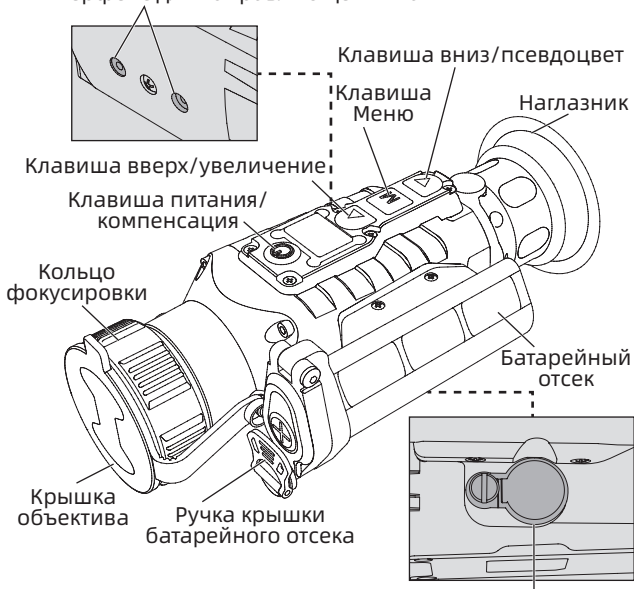

- Краткое руководство по эксплуатации -

Клавиша	Текущее состояние устройства	Недолгое нажатие	Длительное нажатие
Клавиша питания	Включение (меню не отображается)	Компенсация	Display off/ Выключение
	Выключение	/	Включение
	Display off	Display on	Дисплей включен при нажатии клавиши
	Включение (меню отображается)	Возврат к предыдущему меню	Отмена отображения меню Дисплей выключен/ выключение
Клавиша вверх	Включен, а меню не вызывается	Увеличение 1x/2x/4x (/8x) Цикл	/
	Включен, а меню вызывается	Переключение опции меню	/
Клавиша Меню (клавиша M)	Включение (меню не вызывается)	Переключение режима, натур/увеличение/повышенная яркость.	Вход в меню
	Строка меню отображается	Подтверждение текущей опции и одновременный возврат в предыдущее меню.	Возврат или выход из меню без сохранения текущих настроек

Клавиша вниз	Включен, а меню не вызывается	Переключение режима псевдоцвета, белый, черный, красный, железо красный, синий, зеленый канал	/
	Включен, а меню вызывается	Переключение опции меню	/

[Описание клавиш]

1. Включение:

Нажмите и удерживайте клавишу питания, пока в окуляре не появится загрузочное изображение, после чего инфракрасный прицел будет успешно включен.

2. Выключение

- **Ручное выключение:**

Нажмите и удерживайте клавишу питания, отобразится полоса загрузки выключения, и выключение удачно, когда индикатор выполнения завершен.

- **Автоматическое выключение:**

В течение установленного времени автоматического выключения, если нет операции по любой клавише, устройство автоматически

выключится.

3. Отключение дисплея:

Нажмите и удерживайте клавишу питания, чтобы отобразить полосу загрузки выключения, до завершения индикатора выполнения отпустите клавишу питания, чтобы отменить выключение и войти в режим отключения дисплея.

4. Включение дисплея

В режиме включения дисплея нажмите любую клавишу, чтобы пробуждать экран.

5. Компенсация

Когда устройство включено и меню не вызывается, коротко нажмите клавишу питания, чтобы завершить соответствующее действие компенсации (исключая автоматической компенсации).

6. Увеличение

Когда прибор включен и меню не вызывается, коротко нажмите клавишу «вверх», и кадр изображения будет отображаться циклами в масштабах 1x, 2x, 4x (8X). Когда прибор включен и меню вызывается, коротко нажмите клавишу питания, чтобы переключить меню.

7. Режим сцены

Когда питание включено, а меню не вызывается,

коротко нажмите клавишу меню (клавиша M), чтобы переключиться между режимами сцены натура/увеличения/повышенной яркости.

8. Псевдоцветной режим

Когда питание включено, а меню не вызывается, коротко нажмите клавишу для переключения между режимами псевдоцвета: белый, черный, красный, железно красный, синий и зеленый канал.

- **Белый канал:** высокотемпературная цель – белая, низкотемпературная – черная.
- **Черный канал:** инвертирует изображение белого канала Y8, цель высокой температуры – черная.
- **Красный канал:** высокая температура отображается красным цветом на белом фоне.
- **Железно-красный канал:** высокая температура - белая, фон - железно-красный, а низкая температура - черная.
- **Синий канал:** высокая температура - белый цвет с синим фоном.
- **Зеленый канал:** высокая температура отображается белым цветом на зеленом фоне.

9. Функция меню

Когда питание включено, и меню вызывается,

коротко нажмите клавишу меню (клавишу M), чтобы подтвердить текущую опцию и вернуться в меню предыдущего уровня; нажмите и удерживайте клавишу меню (клавишу M), чтобы вернуться или выйти из меню без сохранения текущих настроек.

Когда питание включено и меню не вызывается, нажмите и удерживайте клавишу меню (клавиша M), чтобы вызвать опции меню.

Значок	Смысл значка	Значок	Смысл значка
	Возврат		Яркость детектора
	Яркость экрана		Выбор координат кадра
	Метод компенсации		Настройка координат кадра
	Компенсация выполнена успешно		Возврат и сохранение
	Компенсация затвора		Смещение по направлению X
	Компенсация сцены		Смещение по направлению Y
	Видеовыход		Белый канал
	Следование за горячими точками		Черный режим

	Bluetooth		Красный канал
	Автоблокировка		Железо красный режим
	Автоматическое выключение		Синий режим
	Восстановление значения по умолчанию		Зеленый канал
	Контрастность детектора		Усиление
	Естественная сушка		Подключение Bluetooth успешно
	Повышенная яркость		Включение Bluetooth запрещено
	Выключить		Вкл.
	Нет		Да

- **Возврат:** можно напрямую выйти из меню.
- **Яркость экрана:** регулируемая яркость экрана, 1-10 регулируемых уровней.
- **Метод компенсации:** можно установить три способа компенсации: автоматическая компенсация/компенсация сцены/компенсация затвора.

- **Видеовыход:** видеовыход можно включать/выключать, когда видеовыход включен, он будет отображаться в правом нижнем углу экрана.
- **Отслеживание горячих точек:** можно установить переключатель, когда отслеживание горячих точек включено, перекрестный курсор отслеживает точку с самой высокой температурой в сцене.
- **Bluetooth:**

Когда Bluetooth включен, он будет искать и подключать пульт дистанционного управления Bluetooth. После успешного подключения можно использовать пульт дистанционного управления Bluetooth для управления всеми функциями клавишей на тепловизоре (кроме функции включения/выключения питания).

После включения Bluetooth: появится подсказка "Поиск пульта дистанционного управления Bluetooth...", значок Bluetooth начнет мигать после того, как подсказка исчезнет.

Подключение Bluetooth успешно: появится подсказка «Подключение Bluetooth успешно», после того как подсказка исчезнет, постоянно отображается значок Bluetooth.

Сбой подключения Bluetooth: появится подсказка «Сбой подключения Bluetooth», после исчезновения подсказки значок Bluetooth не отображается.

- **Автоматический покой:** можно установить продолжительность автоматического покоя. Если в течение установленного времени не выполняется никаких операций, устройство переходит в состояние покоя.
- **Автоматическое выключение:** можно установить время автоматического выключения, если нет любой операции за установленное время, устройство автоматически входит в состояние автоматического выключения.
- **Восстановление значения по умолчанию:** можно выбрать, восстанавливать ли значение по умолчанию. Выберите «Да», чтобы восстановить заводские настройки всех параметров, выберите «Нет», чтобы отменить операцию.
- **Контрастность детектора:** можно регулировать уровень контрастности изображения, от 1 до 10 уровней.
- **Яркость детектора:** можно регулировать уровень яркости пары изображений, от 1 до 10 уровней.

▲ Примечание: значение после регулировки контрастности и яркости будет сохранено в текущем режиме сцены.

- **Выбор координат кадра:** можно сохранить три группы данных о положении OLED-кадра, и каждую группу положений кадра можно отрегулировать независимо. Перед использованием функции перемещения кадра выберите номер положения для регулировки.
- **Регулировка координат кадра:** вспомогательно отрегулировать оптическую ось.
При выходе с завода оптическая ось продукта была откалибрована, а центральная координата кадра - (0,0). Если оптическая ось смещается во время использования, эта функция может быть использована в срочном порядке для исправления отклонения.

▲ Примечание: перемещение кадра является вспомогательной функцией, применяйте ее при необходимости.

- **Показание количества электричества**
При включении тепловизора и изменении уровня заряда батареи в правом верхнем углу экрана отображается индикатор заряда, а

светящаяся часть индикатора заряда показывает оставшийся заряд батареи. После включения и входа в кадр в режиме реального времени, значок, соответствующий указанному выше уровню заряда батареи, будет отображаться в правом верхнем углу экрана.

Уровни зарядности заключаются в следующем:



Высокий
уровень
зарядности



Средне-высокий
уровень
зарядности



Средний
уровень
зарядности



Средне-низкий
уровень
зарядности





Низкий уровень
зарядности



Недостаточная
зарядность
батареи

⚠ Примечание 1. при низком уровне зарядности вовремя замените батарею!

⚠ Примечание 2. при использовании аккумуляторных батарей время для полного заряжения будет больше, то есть интервал времени переключения  на  будет больше, чем время для переключения при других уровнях зарядности!

- Руководство по устранению типичных неисправностей -

1. Устройство не включается

Решение: заменить батарею или подключить адаптер к источнику питания

2. Устройство не может снимать фото/видео

Решение: внутренняя память устройства заполнена, необходимо отформатировать карту памяти или отключить устройство от компьютера.

3. Время отображения устройства не соответствует реальному отображению времени.

Решение: снова установить время и дату устройства в меню

4. Экран гаснет во время использования

Решение: кратко нажмите любую клавишу, чтобы выйти из состояния покоя и зажать экран.

5. Изображение на устройстве размыто при использовании

Решение: повернуть объектив, чтобы сфокусироваться вручную, пока отображение не станет четким.

- Хранение и транспортировка -

Правильное хранение и транспортировка продукта заключаются в следующем. Во избежание опасности, повреждения потери имущества и т. д. внимательно прочитайте настоящее руководство перед использованием устройства и строго соблюдайте его во время использования. После прочтения сохраните настоящее руководство должным образом.

Хранение:

1. Упакованные продукты должны быть хранены в хорошо проветриванном и чистом помещении с температурой -30°C - 60°C относительной влажностью не выше 95%, без конденсата и агрессивных газов.
2. Пожалуйста, вынимайте его и заряжайте раз в 3 месяца.

Транспортировка:

Во время транспортировки и обращения продукт должен быть защищен от дождя, погружения в воду и перевернутого положения, а также сильных вибраций и ударов. Будьте осторожны при перемещении, категорически запрещается бросать.

- Importante -

Éste es un manual general de una serie de productos, lo que significa que el modelo del producto específico recibido puede diferenciar de las imágenes del manual; se prevalece el producto real recibido.

El manual del usuario está organizado para facilitar a los usuarios a usar y comprender los productos de la empresa. Haremos todo lo posible para garantizar la precisión del contenido del manual, pero aún no podemos garantizar la integridad del contenido del manual, porque se actualiza y se mejora continuamente los productos, y la empresa se reserva el derecho de modificarlos en cualquier momento sin previo aviso.

- FCC WARNING -

This device complies with part 15 of the FCC Rules.

Operation is subject to the following two conditions:

(1) This device may not cause harmful interference, and (2) this device must accept any interference received, including interference that may cause undesired operation.

- Precauciones -** Peligro**

- 1) Cargue la batería de acuerdo con el método descrito en el manual y siga los pasos y precauciones de carga. La carga incorrecta podrá causar el calentamiento, daño de la batería, e incluso lesiones personales.
- 2) No intente abrir o desarmar la batería en ningún momento. Una vez que la batería tenga una fuga, causando que el líquido entre en los ojos, enjuague inmediatamente los ojos con agua limpia y busque atención médica.

 Advertencia

- 1) Mantenga lo más estable posible y evite la vibración violenta al utilizar el equipo.
- 2) No use ni almacene el instrumento en un ambiente que exceda la temperatura de trabajo o la temperatura de almacenamiento permitida del equipo.
- 3) No apunte el equipo directamente a fuentes de radiación térmica de alta intensidad, como el sol, láseres, soldadoras por puntos, y etc..
- 4) No obstruya los orificios del equipo.

- 5) No golpee, lance o agite el instrumento y sus accesorios, para evitar daños.
- 6) No desmonte la máquina por usted mismo, lo que puede causar daños al equipo y perder la garantía.
- 7) No use los líquidos solubles o similares para equipos y cables, que pueden causar daños al equipo.
- 8) No use el equipo en un entorno que exceda la temperatura de trabajo del equipo, lo que puede causar daños al equipo.
- 9) Siga las siguientes medidas al limpiar el equipo:
 - Superficie no óptica: Puede limpiar la superficie no óptica de la cámara con el paño limpio y suave en caso necesario.
 - Superficie óptica: Evite ensuciar la superficie óptica de la lente al utilizar la cámara termográfica, especialmente evite tocar la lente con las manos, ya que el sudor de las manos dejará marcas en el cristal de la lente y podrá causar corrosión del revestimiento óptico en la superficie del cristal. Limpie con cuidado con el paño profesional para lente cuando la superficie de la lente óptica esté contaminada.
- 10) No coloque la batería en un ambiente de alta temperatura o cerca de un objeto de alta

temperatura.

- 11) No cause el cortocircuito de los polos positivo y negativo de la batería.
- 12) No coloque la batería en un ambiente húmedo o en agua.

Atención

- 1) No exponga el equipo en un ambiente con polvo o humedad. Al utilizar en un entorno acuático, evite la salpicadura de agua en el instrumento. Cubra la lente al no utilizar el instrumento.
- 2) Cuando no utiliza el equipo, coloque el instrumento y todos los accesorios en la caja de embalaje especial.
- 3) Evite usar la tarjeta SD acompañado para otros fines.
- 4) El uso del ocular durante un largo tiempo podrá causar la reducción del contraste del ocular, y la pantalla se vuelva blanca. Se puede cambiar a la visualización de LCD y luego cambiar a la visualización del ocular después de un período de tiempo.

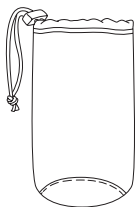
- Lista de piezas -**Piezas estándares:**

Bolsa portátil

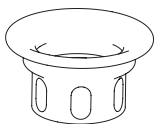

Copa para ojos



Batería 18650

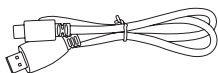

Cable de 7 pines a USB

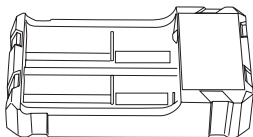

Cargador de batería

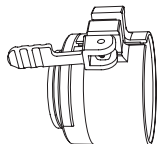
Piezas opcionales:

Anillo de conexión

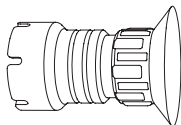

Ocular externo

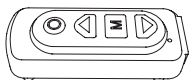

Control remoto Bluetooth

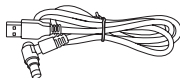

Cable de video

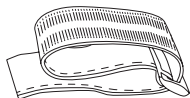

Sujetador resellable

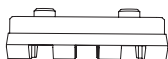

Riel Picatinny

- Introducción de las partes del producto -

Este manual se aplica a varios modelos de esta serie, lo indicado en la figura es solo uno de ellos. La serie TA es un accesorio de imagen térmica infrarroja adecuado para miras de luz blanca. Tiene las características de sin necesidad de calibración y uso conveniente. Tiene las imágenes de calidad excelente, tamaño pequeño y liviano, es duradero y resistente, adecuado para una variedad de entornos.

Interfaz del riel Picatinny

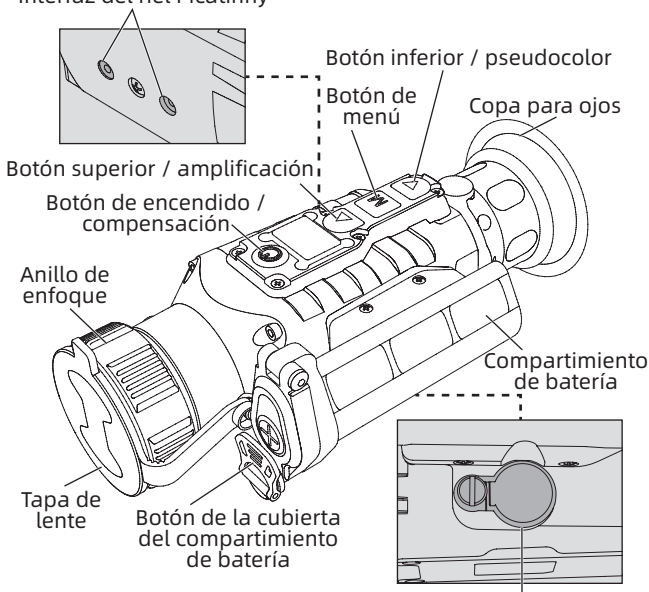

- Instrucciones para operación rápida -

Botón	Estado actual de equipo	Presionar brevemente	Mantener presionado
Botón de encendido	Encendido (menú no mostrado)	Compensar	Display off / Apagado
	Apagado	/	Encendido
	Display off	Display on	Al presionar el botón Display on
	Encendido (menú mostrado)	Regresar al menú anterior	Cancelar la visualización del menú Display off / Apagado
Botón superior	Está encendido y no se abra el menú	Amplificar Circular en 1x/2x/4x (/ 8x)	/
	Está encendido y en el estado de menú	Cambiar el menú	/
Botón de menú (Botón M)	Encendido (No se abre el menú)	Cambiar el modo: natural / mejorado / resaltado	Ingresar al menú
	Columna de menú mostrada	Confirmar la opción actual, y regresar al menú anterior	No guardar la configuración actual, regresar al o salir del menú

Botón inferior	Está encendido y no se abra el menú	Cambiar entre modos de pseudocolor: blanco caliente, negro caliente, rojo caliente, rojo de hierro, azul caliente, verde caliente	/
	Está encendido y en el estado de menú	Cambiar el menú	/

[Instrucción de botón]

1. Encendido:

Mantenga presionado el botón de encendido, hasta que tiene la imagen de encendido en el ocular, así se inicia con éxito la mira de la pistola infrarroja.

2. Apagado:

- **Apagado manual:**

Mantenga presionado el botón de encendido, se muestra la barra de progreso de apagado, y se apaga correctamente después de completar la barra de progreso.

- **Apagado automático:**

En el tiempo establecido de apagado automático, si no hay operación de cualquier botón, se apagará automáticamente.

3. Display off:

Mantenga presionado el botón de encendido para mostrar la barra de progreso de apagado. Suelte el botón de encendido antes de terminar la barra de progreso, se cancela el apagado y se entra en el modo Display off.

4. Display on

Bajo el modo Display on, presione cualquier botón para activar la pantalla.

5. Compensación

Al encender el equipo y no abrir el menú, presione brevemente el botón de encendido para completar la acción de compensación correspondiente (excepto la compensación automática).

6. Amplificación

Al encender el equipo y no abrir el menú, presione brevemente el botón arriba, para mostrar las imágenes en ciclos de 1x, 2x, 4x(8X). Al encender el equipo y estar en el estado de menú, presione brevemente el botón de encendido para cambiar el menú.

7. Modo de escenario

Después de encender el equipo y no se abre el menú, presione brevemente el botón de menú (botón M), para cambiar entre los modos de escenario: natural /

mejorado / resaltado.

8. Modo pseudocolor

Al encender el equipo y no se abre el menú, presione brevemente el botón para cambiar entre modos de pseudocolor: blanco caliente, negro caliente, rojo caliente, rojo de hierro, azul caliente, verde caliente.

- **Blanco caliente:** El objeto de alta temperatura es de color blanco, y el de baja temperatura es de color negro.
- **Negro caliente:** Invierte la imagen de calor blanco Y8, el objetivo de alta temperatura es de color negro.
- **Rojo caliente:** El objeto de alta temperatura es rojo, y el fondo es blanco.
- **Rojo de hierro:** El objeto de temperatura alta es blanco, el fondo es de color rojo hierro y el objeto de temperatura baja es negro.
- **Azul caliente:** El objeto de temperatura alta es de color blanco, y el fondo es azul.
- **Verde caliente:** El objeto de alta temperatura es blanco, y el fondo es verde.

9. Funciones de menú

Al encender y estar en el menú, presione brevemente el botón de menú (menú M), para confirmar la opción actual y regresar al menú anterior al mismo tiempo;

Mantenga presionado el botón de menú (botón M) para regresar o salir del menú sin guardar la configuración actual.

Al encender el equipo y no se abre el menú, mantenga presionado el botón de menú (botón M) para abrir las opciones del menú.

Icono	Significado	Icono	Significado
	Regresar		Brillo del detector
	Brillo de pantalla		Selección de coordenadas de pantalla
	Método de compensación		Ajuste de coordenadas de pantalla
	Compensación exitosa		Regresar y guardar
	Compensación de obturador		Movimiento en dirección X
	Compensación de escenario		Movimiento en dirección Y
	Salida de video		Blanco caliente
	Seguimiento de puntos calientes		Negro caliente
	Bluetooth		Rojo caliente

	Reposo automático		Rojo de hierro
	Apagado automático		Azul caliente
	Recuperar el valor predeterminado		Verde caliente
	Contraste del detector		Mejorado
	Natural		Bluetooth conectado
	Resaltado		Bluetooth prohibido
	Apagar		Encender
	No		Sí

- **Regresar:** Se puede salir directamente del menú.
- **Brillo de pantalla:** Se puede ajustar el brillo de pantalla, con 1-10 niveles ajustables.
- **Método de compensación:** Se puede establecer tres métodos de compensación: compensación automática / compensación de escenario / compensación de obturador.
- **Salida de video:** Se puede encender / apagar la salida de video; Al activar la salida de video, se muestra en la esquina inferior derecha en la

pantalla.

- **Seguimiento de puntos calientes:** Se puede configurar el interruptor. Cuando el seguimiento de puntos calientes está activado, el cursor cruzado rastrea el punto de temperatura más alta en el escenario.

- **Bluetooth:**

Al activar Bluetooth, se buscará y conectará el control remoto Bluetooth. Después de conectarlo, se puede usar el control remoto Bluetooth para controlar todas las funciones de los botones de la cámara termográfica (excepto la función de encendido/apagado).

Después de encender el Bluetooth: Se aparece el mensaje "Búsqueda de control remoto Bluetooth...", después de desaparecer el mensaje, el icono de Bluetooth parpadea.

Conexión de Bluetooth exitosa: Se aparece el mensaje "Conexión de Bluetooth exitosa", después de desaparecer el mensaje, se muestra el icono de Bluetooth.

Conexión de Bluetooth fallida: Se aparece el mensaje "Conexión de Bluetooth fallida", después de desaparecer el mensaje, no se muestra el icono de

Bluetooth.

- **Reposo automático:** Se puede configurar el tiempo de reposo automático. Si no hay ninguna operación durante el tiempo establecido, se entrará en el estado de reposo.
 - **Apagado automático:** Se puede configurar el tiempo de apagado automático. Si no hay ninguna operación durante el tiempo establecido, se entrará en el estado de apagado.
 - **Recuperar el valor predeterminado:** Se puede seleccionar si recuperar el valor predeterminado. Si selecciona "sí", todos los parámetros se restauran a los establecidos en la fábrica; Y se cancela la operación en caso de seleccionar "no".
 - **Contraste del detector:** Se puede ajustar el nivel de contraste de la imagen, que son nivel 1 a 10.
 - **Brillo del detector:** Se puede ajustar el nivel de brillo de las imágenes, que son los niveles 1 a 10.
-  **Nota: Los valores ajustados de contraste y brillo se guardan en el modo de escenario actual.**
- **Selección de coordenadas de pantalla:** Se pueden guardar tres grupos de datos de posición de imagen OLED, y cada grupo de posiciones de imagen se puede ajustar de forma independiente. Antes de

usar la función de movimiento de imagen, seleccione el número de posición que desea ajustar.

- **Ajuste de coordenadas de pantalla:** Ayuda a ajustar el eje óptico.

Al salir de fábrica, se calibró el eje óptico del producto, La coordenada central de la pantalla es (0,0). Si el eje óptico se desvía durante el uso, puede usar esta función para corregir la desviación en caso de emergencia.

 **Nota: El movimiento de pantalla es una función auxiliar, utilícela cuando se requiere.**

- **Visualización de energía**

Cuando la cámara termográfica está encendida y el nivel de la batería cambia, se muestra el indicador de batería en la esquina superior derecha de la pantalla. La parte iluminada del indicador de batería muestra la energía restante de la batería. Después de encender e ingresar a la pantalla en vivo, se muestra en la esquina superior derecha el icono correspondiente al nivel de batería anterior.

Nivel de energía:



Energía
suficiente



Batería
media alta



Batería
media





Batería media
baja



Batería baja



Batería
insuficiente

- ⚠ Nota 1. Cuando la batería esté baja, reemplace la batería a tiempo.**
- ⚠ Nota 2. Al utilizar la batería recargable, el tiempo para la carga completa será más largo, es decir, el tiempo para cambiar  al  será más largo que el tiempo para cambiar a otros niveles de energía.**

- Guía de solución de problemas comunes -

1. No poder encender

Solución: Reemplace la batería o conecte el adaptador

2. No poder tomar foto / grabar video

Solución: El espacio de almacenamiento interno del equipo está lleno, debe formatear la tarjeta de memoria o desconectar la conexión entre el equipo y la computadora

3. El tiempo mostrado no coincide con el real

Solución: Restablezca la hora y la fecha en el menú

4. Pantalla apagada durante el uso

Solución: Presione brevemente cualquier botón para iluminar la pantalla

5. Imagen borrosa al utilizar

Solución: Gire la lente para el enfoque manual, hasta que esté clara

- Almacenamiento y transporte -

El siguiente es sobre el almacenamiento y transporte adecuado del producto. Para evitar peligros y daños a la propiedad, lea atentamente este manual antes de usar el equipo, y respételo estrictamente durante el uso. Guárdalo correctamente después de leerlo.

Almacenamiento:

1. El producto empaquetado debe almacenar en un entorno interior de $-30\text{ }^{\circ}\text{C} \sim 60\text{ }^{\circ}\text{C}$, con humedad relativa no superior al 95%, sin condensación ni gases corrosivos, bien ventilado y limpio.
2. Cargue una vez cada 3 meses.

Transporte:

Durante el transporte, debe protegerse de la lluvia, la inmersión en agua y colocación invertida, y no debe haber vibraciones ni impactos violentos. Tenga cuidado al manipularlo, y está estrictamente prohibido el lanzamiento y caída.

- CN** 特别声明: 说明书版本将会在产品技术改进后更新。
- GB** Special statement: This guide will be updated following the technical improvement of the product.
- DE** Besonderer Hinweis: Die Version des Handbuchs wird nach der technischen Verbesserung des Produkts aktualisiert.
- FR** Déclaration spéciale : la version du manuel sera mise à jour après l'amélioration technique du produit.
- ES** Declaración especial: La versión del manual se actualizará después de la mejora técnica del producto.
- IT** Nota speciale: il presente manuale è soggetto al continuo aggiornamento con l'innovazione tecnologica del prodotto.
- RU** Специальное заявление: версия руководства будет обновлена после технического усовершенствования продукта.
- LATAM** Instrucción especial: La versión del manual se actualizará después de la mejora técnica del producto.